

MARC NORMATIU

- LLEI GENERAL DE SUBVENCIONS
 - ARTICLES BÀSICS
- REGLAMENT DE DESENVOLUPAMENT
 - ARTICLES BÀSICS
- TEXT REFÒS DE LA LLEI DE FINANCES PÚBLIQUES
 - CAPÍTOL IX I ARTICULAT GENERAL
- LIMITACIONS ARTICLES 87 I 88 TUE
 - GARANTIR QUE NO ES FALSEJI LA COMPETÈNCIA
- ORDRES BASES REGULADORES I CONVOCATÒRIES
- ORDRE DEIF 1/10/1997
 - TRAMITACIÓ, JUSTIFICACIÓ I CONTROL
- DECRET 159/1994
 - SUBVENCIONS D'INVERSIONS FINANÇADES MITJANÇANT LEASING

CONCEPTE DE SUBVENCIÓ COMPARACIÓ LGS- TRLFPC

LGS

- **DISPOSICIÓ DINERÀRIA**
 - EXCEPCIÓ: DISP. ADD. 5A.
 - LLIURAMENT DE BÉNS , DRETS I SERVEIS A UN TERCER
 - ADQUIRITS AMB AQUELLA FINALITAT EXCLUSSIVA
 - ADQUISICIÓ SUBJECTE A LLEI DE CONTRACTES PÚBLICS
- **REALITZADA PER SUBJECTES ARTICLE 3 LGS**
- **A FAVOR DE PERSONES PÚBLIQUES O PRIVADES**
- **QUE COMPLEXI:**
 - SENSE CONTRAPRESTACIÓ DIRECTA DELS BENEFICIARIS
 - OBLIGACIONS FORMALS I MATERIALS ESTABLERTES
 - FOMENT D'UNA ACTIVITAT D'UTILITAT PÚBLICA O INTERÈS SOCIAL
 - O DE PROMOCIÓ D'UNA FINALITAT PÚBLICA
 - SUBJECTE A CONSECUCIÓ D'UN OBJECTIU DETERMINAT
 - EXECUCIÓ D'UN PROJECTE
 - REALITZACIÓ D'UNA ACTIVITAT
 - ADOPCIÓ D'UN COMPORTAMENT SINGULAR
 - LA CONCURRÈNCIA D'UNA SITUACIÓ

TRLFPC

- **DISPOSICIÓ DINERÀRIA**
 - EXCEPCIÓ SI SUBVENCIÓ EN ESPÈCIE ARTICLE 87.3 TRLFPC
 - SUPÒSIT QUE LA FINALITAT IMPLIQUI EXECUCIÓ PER L'ADMINISTRACIÓ
 - I A CARREC DE CREDITES PRESUPOSTARIS DESTINATS A SUBVENCIONS
- **REALITZADA PER SUBJECTES ART. 88 TRLFPC**
- **A FAVOR D'ENTITATS PÚBLIQUES O PRIVADES I PARTICULARS**
- **QUE COMPLEXI:**
 - SENSE CONTRAPRESTACIÓ DIRECTA DELS BENEFICIARIS
 - OBLIGACIONS I REQUISITS ESTABLERTES
 - FOMENT D'UNA ACTIVITAT D'UTILITAT PÚBLICA O INTERÈS SOCIAL
 - O DE PROMOCIÓ D'UNA FINALITAT PÚBLICA
 - SUBJECTE A CONSECUCIÓ D'UN FI DETERMINAT
 - EXECUCIÓ D'UN PROJECTE
 - REALITZACIÓ D'UNA ACTIVITAT
 - PROPÒSIT

Transferència si no compleixen

CONCEPTE DE SUBVENCIÓ

Article 2 LGS

- SUPÒSITS QUE NO SÓN SUBVENCIÓ

- LES PRESTACIONS CONTRIBUTIVES I NO CONTRIBUTIVES DE LA SEGURETAT SOCIAL
- ELS BENEFICIS FISCALS
- ELS BENEFICIS EN LA COTITZACIÓ A LA SEGURETAT SOCIAL
- ETC

- NO ES CONSIDEREN SUBVENCIÓ (SINÒ TRANSFERÈNCIES)

- LES APORTACIONS DINERÀRIES
 - ENTRE DIFERENTS ADMINISTRACIONS PÚBLIQUES
 - ENTRE UNA ADMINISTRACIÓ I ENS DEPENDENTS
- DESTINADES A FINANÇAR GLOBALMENT LA SEVA ACTIVITAT

SUBVENCIÓ vs AJUT

Podríem considerar ajut (definició no normativa)

la disposició de fons públics
acordada per qualsevol dels subjectes contemplats
a favor de persones públiques o privades,

i que compleixi els següents requisits:

- Que el lliurament es realitzi sense contraprestació directa dels beneficiaris.
- Que el lliurament es faci mitjançant prestacions de naturalesa indemnitzatòria, compensatòria, assistencial o social, per raó de l'estat, la situació o fet en què es trobin o suportin els beneficiaris.
- Que l'objecte o la finalitat sigui la protecció de persones, sectors o àmbits territorials per fets específics i en determinades situacions en el marc dels serveis que una norma legal estableixi com a responsabilitat pública, o bé derivat de polítiques redistributives de la renda.

ÀMBIT SUBJECTIU

Article 3 LGS

•ADMINISTRACIONS PÚBLIQUES

–A. GENERAL ESTAT

–A. LOCAL

–A. COMUNITATS AUTÒNOMES



→ APLICACIÓ PLENA

→ només l'articulat bàsic

•ORGANISMES I ENTITATS PÚBLICS VINCULATS O DEPENDENTS

–SI EXERCICI DE POTESTATS ADMINISTRATIVES → APLICACIÓ PLENA

–CAS RÈGIM JURÍDIC DRET PRIVAT → PRINCIPIS GESTIÓ I INFORMACIÓ
(LLEVAT SI ACTUEN EN EXERCICI DE POTESTATS ADMINISTRATIVES)

–CAS SOCIETATS MERCANTILS → CARÀCTER DE DONACIONS PRIVADES

•CONSORCIS, MANCOMUNITATS, ... → AJUSTAT A DISPOSICIONS DE LA LLEI

–ARTICLE 5.2 LGS

–REGULACIÓ A INSTRUMENT JURÍDIC DE CREACIÓ

•FUNDACIONS DEL SECTOR PÚBLIC → PRINCIPIS GESTIÓ I INFORMACIÓ

–DISP. ADD. 16A LGS

ÀMBIT SUBJECTIU

ARTICLE 88 TRLFPC ÀMBIT MÉS AMPLI

- ADMINISTRACIÓ DE LA GENERALITAT
- LES ENTITATS AUTÒNOMES DE LA GENERALITAT
- ALTRES ENS PÚBLICS QUE DEPENEN DE LA GENERALITAT
- EMPRESSES PÚBLIQUES, CONSORCIS I ALTRES ENS
 - AMB PARTICIPACIÓ MAJORITÀRIA DE LA GENERALITAT
 - SEMPRE QUE ESTIGUIN FINANÇADES AMB APORTACIÓ DEL PRESSUPOST DE QUALESVÓL DELS ANTERIORS

PRINCIPIS GENERALS

Article 8 LGS bàsic

- **EL PLA ESTRATÈGIC DE SUBVENCIONS**

- OBJECTIUS I EFECTES PRETESOS
- TERMINI D'EXECUCIÓ
- COSTOS PREVISIBLES
- FONTS DE FINANÇAMENT

CARÀCTER PREVI A

- NORMES SECTORIALS CREADORES DE SUBVENCIONS
- BASES REGULADORES

- **DEFENSA COMPETÈNCIA**

- EFECTES NO DISTORSIONADORS DEL MERCAT

- **PRINCIPIS DE GESTIÓ**

- BONA GESTIÓ FINANCERA (EFICÀCIA I EFICIÈNCIA)
- SEGURETAT JURÍDICA (PUBLICITAT, TRANSPARÈNCIA, CONCURRÈNCIA, OBJECTIVITAT, IGUALTAT I NO DISCRIMINACIÓ)

PRINCIPIS DE GESTIÓ DE SUBVENCIONS

- PUBLICITAT
- TRANSPARÈNCIA
- CONCURRÈNCIA
- OBJECTIVITAT
- IGUALTAT I NO DISCRIMINACIÓ
- EFICÀCIA (EN COMPLIMENT D'OBJECTIUS FIXATS)
- EFICIÈNCIA (EN ASIGANACIÓ I US RECURSOS)

PRINCIPIS DE GESTIÓ DE SUBVENCIONS

PUBLICITAT

- OBLIGACIONS DE LES ADMINISTRACIONS CONCEDENTS
 - EX-ANTE
 - BASES REGULADORES I CONVOCATÒRIES A DIARIS OFICIALS
 - BENEFICIARIS I ENTITATS COL·LABORADORES
 - EXCEPCIONS
 - EX-POST
 - SUBVENCIONS CONCEDIDES A DIARIS OFICIALS
- OBLIGACIONS DELS BENEFICIARIS
 - SEGONS S'ESTABLEIXI REGLAMENTÀRIAMENT

PRINCIPIS DE GESTIÓ DE SUBVENCIONS

TRANSPARÈNCIA

QUALSEVOL PERSONA

ES VEGI AFECTADA O NO
PELS PROCEDIMENTS

HA D'ESTAR EN DISPOSICIÓ D'OBTENIR
UN CONEIXEMENT ADEQUAT
DE LES ACTUACIONS DE L'ADMINISTRACIÓ

PRINCIPIS DE GESTIÓ DE SUBVENCIONS

CONCURRENCIA I OBJECTIVITAT
IGUALTAT I NO DISCRIMINACIÓ

SISTEMA DE SELECCIÓ

ACCÉS A QUI REUNEIXI CONDICIONS
ESTABLERTES A BASES REGULADORES

RESTRICCIONS ACCÉS

- REQUEREIX JUSTIFICACIÓ OBJECTIVA I RAONABLE
- NO A QUI ES TROBI EN IGUALTAT DE CONDICIONS

PRINCIPIS DE GESTIÓ DE SUBVENCIONS

EFICÀCIA I EFICIÈNCIA

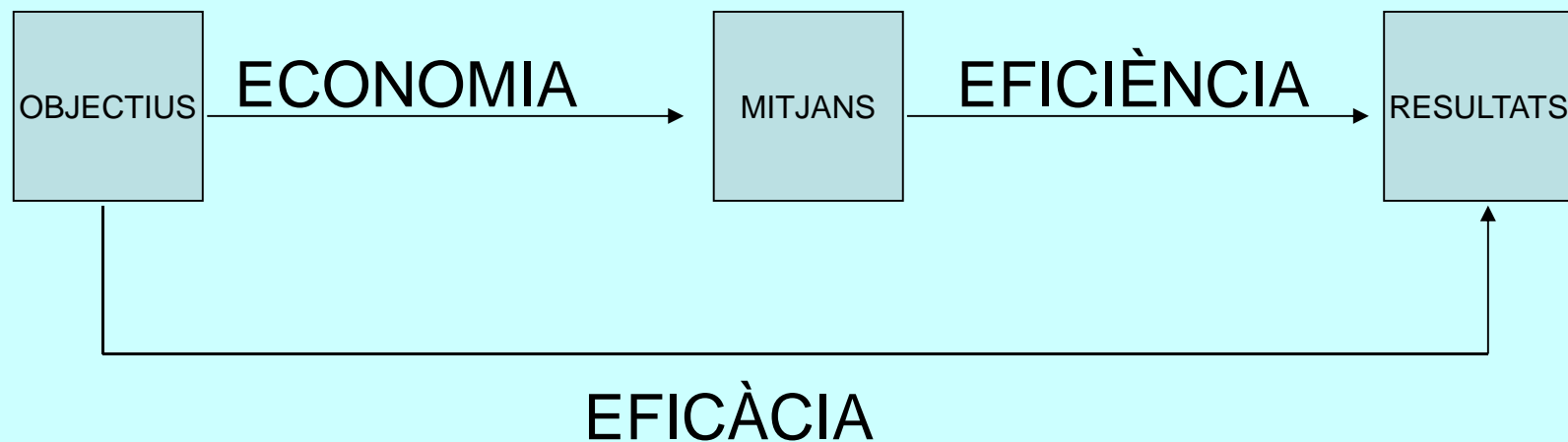

PRINCIPI D'INFORMACIÓ

ART. 20 LGS

SUBJECTES ARTICLE 3 LGS

HAN DE FACILITAR

A LA IGAE

INFORMACIÓ SOBRE GESTIÓ DE SUBVENCIONS

OBJECTE FORMAR UNA BASE DE DADES NACIONAL

PER A:

- DONAR COMPLIMENT A REQUERIMENTS UNIÓ EUROPEA
- MILLORAR L'EFICÀCIA
- CONTROLAR L'ACUMULACIÓ I CONCURRÈNCIA
- FACILITAR PLANIFICACIÓ, SEGUIMENT I ACTUACIONS DE CONTROL

INTEGRACIÓ A LA UNIÓ EUROPEA

- DOBLE INCIDÈNCIA SOBRE SUBVENCIONS PÚBLIQUES
 - LIMITACIÓ DEL PODER SUBVENCIONADOR
 - CANALITZACIÓ EN FORMA DE SUBVENCIO D'UNA PART IMPORTANT DE LA DESPESA COMUNITÀRIA
 - Gestió de fons comunitaris
 - Cofinançament públic nacional i comunitari

TUE article 87

Ajudes atorgades pels Estats

- Salvo que el presente Tratado disponga otra cosa, serán incompatibles con el mercado común, en la medida en que afecten a los intercambios comerciales entre Estados miembros, las ayudas otorgadas por los Estados o mediante fondos estatales, bajo cualquier forma, que falseen o amenacen falsear la competencia, favoreciendo a determinadas empresas o producciones.
- Serán compatibles con el mercado común:
 - a) las ayudas de carácter social concedidas a los consumidores individuales, siempre que se otorguen sin discriminaciones basadas en el origen de los productos;
 - b) las ayudas destinadas a reparar los perjuicios causados por desastres naturales o por otros acontecimientos de carácter excepcional;
- Podrán considerarse compatibles con el mercado común:
 - a) las ayudas destinadas a favorecer el desarrollo económico de regiones en las que el nivel de vida sea anormalmente bajo o en las que exista una grave situación de subempleo;
 - b) las ayudas para fomentar la realización de un proyecto importante de interés común europeo o destinadas a poner remedio a una grave perturbación en la economía de un Estado miembro;
 - c) las ayudas destinadas a facilitar el desarrollo de determinadas actividades o de determinadas regiones económicas, siempre que no alteren las condiciones de los intercambios en forma contraria al interés común;
 - d) las ayudas destinadas a promover la cultura y la conservación del patrimonio, cuando no alteren las condiciones de los intercambios y de la competencia en la Comunidad en contra del interés común;
 - e) las demás categorías de ayudas que determine el Consejo por decisión, tomada por mayoría cualificada, a propuesta de la Comisión.

Noció d'ajuda segon UE

- Subvencions
- Exoneracions d'impostos i taxes
- Bonificacions d'interessos de préstecs
- Garanties de préstecs en condicions favorables
- Cessió d'immobles o terrenys de forma gratuïta o en condicions favorables
- Subministrament de béns i serveis en condicions preferents
- Cobertura de pèrdues d'explotació
- Mesures d'efectes equivalents

Noció d'ajuda segon UE

Definició I. Pariente de Prada

Mesures financeres

Preses pels Estats

Amb la finalitat d'acció econòmica

En favor de les empreses

Sense rebre cap contrapartida

Per a les empreses un avantatge

I per l'Estat un sacrifici financer de fons públics

Factors incompatibilitat d'ajudes

- Han d'ésser estatals
 - Accepció àmplia
- Afectin a intercanvis comercials entre Estats membres
- Que falsegin la competència
 - Dintre d'un Estat o entre Estats
- Que afavoreixin a determinades empreses o produccions

EXCEPCIONS AL PRINCIPI GENERAL D'INCOMPATIBILITAT

COMPATIBILITAT AUTOMÀTICA (ART. 87.2)

- a) las ayudas de carácter social concedidas a los consumidores individuales, siempre que se otorguen sin discriminaciones basadas en el origen de los productos;
- b) las ayudas destinadas a reparar los perjuicios causados por desastres naturales o por otros acontecimientos de carácter excepcional;

COMPATIBILITAT A APRECIAR PER ORGANISMES COMUNITARIS (ART. 87.3)

- a) las ayudas destinadas a favorecer el desarrollo económico de regiones en las que el nivel de vida sea anormalmente bajo o en las que exista una grave situación de subempleo;
- b) las ayudas para fomentar la realización de un proyecto importante de interés común europeo o destinadas a poner remedio a una grave perturbación en la economía de un Estado miembro;
- c) las ayudas destinadas a facilitar el desarrollo de determinadas actividades o de determinadas regiones económicas, siempre que no alteren las condiciones de los intercambios en forma contraria al interés común;
- d) las ayudas destinadas a promover la cultura y la conservación del patrimonio, cuando no alteren las condiciones de los intercambios y de la competencia en la Comunidad en contra del interés común;
- e) las demás categorías de ayudas que determine el Consejo por decisión, tomada por mayoría cualificada, a propuesta de la Comisión.

TUE article 88

Ajudes atorgades pels Estats

Procediment de control

- La Comisión examinará permanentemente, junto con los Estados miembros, los regímenes de ayudas existentes en dichos Estados. Propondrá a éstos las medidas apropiadas que exija el desarrollo progresivo o el funcionamiento del mercado común.
- Si, después de haber emplazado a los interesados para que presenten sus observaciones, la Comisión comprobare que una ayuda otorgada por un Estado o mediante fondos estatales no es compatible con el mercado común en virtud del artículo 87, o que dicha ayuda se aplica de manera abusiva, decidirá que el Estado interesado la suprima o modifique en el plazo que ella misma determine.
Si el Estado de que se trate no cumpliera esta decisión en el plazo establecido, la Comisión o cualquier otro Estado interesado podrá recurrir directamente al Tribunal de Justicia, no obstante lo dispuesto en los artículos 226 y 227.
A petición de un Estado miembro, el Consejo podrá decidir, por unanimidad y no obstante lo dispuesto en el artículo 87 o en los reglamentos previstos en el artículo 89, que la ayuda que ha concedido o va a conceder dicho Estado sea considerada compatible con el mercado común, cuando circunstancias excepcionales justifiquen dicha decisión. Si, con respecto a esta ayuda, la Comisión hubiere iniciado el procedimiento previsto en el primer párrafo del presente apartado, la petición del Estado interesado dirigida al Consejo tendrá por efecto la suspensión de dicho procedimiento hasta que este último se haya pronunciado sobre la cuestión.
Sin embargo, si el Consejo no se hubiere pronunciado dentro de los tres meses siguientes a la petición, la Comisión decidirá al respecto.
- La Comisión será informada de los proyectos dirigidos a conceder o modificar ayudas con la suficiente antelación para poder presentar sus observaciones. Si considerare que un proyecto no es compatible con el mercado común con arreglo al artículo 87, la Comisión iniciará sin demora el procedimiento previsto en el apartado anterior. El Estado miembro interesado no podrá ejecutar las medidas proyectadas antes que en dicho procedimiento haya recaído decisión definitiva.

TUE article 89

Ajudes atorgades pels Estats

El Consejo, por mayoría cualificada, a propuesta de la Comisión y previa consulta al Parlamento Europeo, podrá adoptar los reglamentos apropiados para la aplicación de los artículos 87 y 88 y determinar las condiciones para la aplicación del apartado 3 del artículo 88 y las categorías de ayudas que quedan excluidas de tal procedimiento.

Ajudes sotmeses a règim especial

- Fora d'allò previst a articles 87 a 89 TUE
 - Ajudes a la producció i comerç de productes agrícoles
 - Art 36 TUE. Autorització Consell
 - Ajudes en matèria de transport
 - Art 73 TUE. Compatibles si responen a necessitat de coordinació dels transports o corresponen a reemborsament de determinades obligacions inherents a la noció de servei públic.
 - Ajudes a la producció o comerç d'armes

Art 36 TUE

Las disposiciones del capítulo relativo a las normas sobre la competencia serán aplicables a la producción y al comercio de los productos agrícolas sólo en la medida determinada por el Consejo, en el marco de las disposiciones y de acuerdo con el procedimiento previsto en los apartados 2 y 3 del artículo 37, teniendo en cuenta los objetivos enunciados en el artículo 33.

El Consejo podrá autorizar, en especial, la concesión de ayudas:

- a) para la protección de las explotaciones desfavorecidas por condiciones estructurales o naturales;
- b) en el marco de programas de desarrollo económico.

Normes aplicables a empresas públicas

Art. 86 TUE

1. Los Estados miembros no adoptarán ni mantendrán, respecto de las empresas públicas y aquellas empresas a las que concedan derechos especiales o exclusivos, ninguna medida contraria a las normas del presente Tratado, especialmente las previstas en los artículos 12 y 81 a 89, ambos inclusive.
2. Las empresas encargadas de la gestión de servicios de interés económico general o que tengan el carácter de monopolio fiscal quedarán sometidas a las normas del presente Tratado, en especial a las normas sobre competencia, en la medida en que la aplicación de dichas normas no impida, de hecho o de derecho, el cumplimiento de la misión específica a ellas confiada. El desarrollo de los intercambios no deberá quedar afectado en forma tal que sea contraria al interés de la Comunidad.
3. La Comisión velará por la aplicación de las disposiciones del presente artículo y, en tanto fuere necesario, dirigirá a los Estados miembros directivas o decisiones apropiadas.

CONTROL DE SUBVENCIONS

- CONTROL PREVI
 - FISCALITZACIÓ PRÈVIA PLENA
 - FISCALITZACIÓ PRÈVIA LIMITADA
 - PER MOSTREIG
- CONTROL POSTERIOR
 - CONTROLS DE SISTEMES I PROCEDIMENTS
 - A ÒRGANS GESTORS
 - CONTROLS DE REGULARITAT
 - A BENEFICIARIS

CONTROL DE SUBVENCIONS

FISCALITZACIÓ PRÈVIA PLENA

- PROJECTES DE BASES REGULADORES I CONVOCATÒRIES
- PROPOSTES DE CONCESSIÓ
- RECONeixEMENT D'OBLIGACIONS
- PROPOSTES DE REVOCACIÓ I REINTEGRAMENT
- PROPOSTES DE RESOLUCIÓ DE RECURSOS
 - CONTRA ACTES DE CONCESSIÓ
 - CONTRA ACTES DE REVOCACIÓ
- ACTES DERIVATS DE SENTÈNCIA JUDICIAL
- DEVOLUCIÓ DE GARANTIES
- PROPOSTES DE SUBVENCIONS PLURIANUALS
- PROCEDIMENTS ESPECIALS
 - SUBVENCIONS EN ESPECIE
 - SUBVENCIONS FINANÇADES PER LA UNIÓ EUROPEA
 - SUBVENCIONS QUE ES PAGUEN A UN TERCER
 - ETC
- ALTRES. CONTROL DE BESTRETES

maig 2007

CONTROL DE SUBVENCIONS

FISCALITZACIÓ PRÈVIA PER MOSTREIG

- APLICABILITAT POSSIBLE A
 - FASES DE CONCESSIÓ
I RECONeixEMENT D'OBLIGACIONS

- NO APLICABLE A
 - » PROJECTES DE BASES REGULADORES I CONVOCATÒRIES
 - » PROPOSTES DE REINTEGRAMENT
 - » CONCESSIÓ DE SUBVENCIONS DIRECTES I NOMINATIVES
 - » CONCESSIÓ DE SUBVENCIONS PACCIONADES LLEVAT SI ES DERIVEN DE CONVOCATÒRIA PÚBLICA O LLEI
 - » PROPOSTES DE RESOLUCIÓ DE RECURSOS
 - » DEVOLUCIÓ DE GARANTIES
 - » PROPOSTES DE SUBVENCIONS PLURIANUALS

AUDITORIA DE SISTEMES I PROCEDIMENTS

- **COMPROVAR EFICÀCIA SISTEMES**
 - » DE GESTIÓ
 - » DE CONTROL(INCLOU REVISIÓ DE SISTEMES D'INFORMACIÓ)
- **EXAMINAR UN NOMBRE DE DECLARACIONS DE DESPESA**
 - » ANÀLISI DE RISC

AUDITORIA DE SISTEMES I PROCEDIMENTS

SISTEMES DE GESTIÓ I CONTROL 1/3

ENTORN INTERIOR

- ESTRUCTURA ORGANITZATIVA
 - PER REALITZAR FUNCIONS PRINCIPALS
 - GESTIÓ DE CONCESSIÓ I CERTIFICACIÓ
 - GESTIÓ DE PAGAMENTS
 - COMPTABILITAT
- RECURSOS HUMANS
 - APROPIATS
 - SEPARACIÓ DE FUNCIONS
 - SUPERVISIÓ
 - ATRIBUCIONS PER ESCRIT
 - FORMACIÓ
 - MESURES PER EVITAR CONFLICTES D'INTERESSOS
- DELEGACIÓ DE FUNCIONS EN ALTRES ORGANS POSSIBLE
 - ACORD ESCRIT
 - MATEIXOS REQUERIMENTS SOBRE EFICÀCIA SISTEMES
 - SUPERVISIÓ

CONTROLS:
ADMINISTRATIUS
I SOBRE EL TERRENY

AUDITORIA DE SISTEMES I PROCEDIMENTS

SISTEMES DE GESTIÓ I CONTROL 2/3

ACTIVITATS DE CONTROL

- PROCEDIMENTS PER AUTORITZAR SOL·LICITUDS
 - PROCEDIMENTS ESCRITS, LLISTES DE CONTROL I ACTES DE CONTROL SIBRE EL TERRENY
- PROCEDIMENTS DE PAGAMENT
 - PER GARANTIR PAGAMENTS S'ABONEN A BENEFICIARIS
- PROCEDIMENTS COMPTABLES
 - PER GARANTIR UNS COMPTES EXACTES, INTEGRES I OPORTUNS
- PROCEDIMENTS APLICABLES A BESTRETES I GARANTIES
 - PER GARANTIR QUE S'EXIGEIXEN GARANTIES OPORTUNES, QUE SON EXECUTABLES, I QUE ES RETORNEN OPORTUNAMENT
- PROCEDIMENTS APLICABLES ALS DEUTES
 - REGISTRE I SEGUIMENT
- PISTA D'AUDITORIA
 - PROVES DOCUMENTALS SOBRE
 - AUTORITZACIÓ, COMPTABILITAT I PAGAMENT DE LES SOL·LICITUDS
 - GESTIÓ DE BESTRETES, GARANTIES I DEUTES

AUDITORIA DE SISTEMES I PROCEDIMENTS

SISTEMES DE GESTIÓ I CONTROL 3/3

INFORMACIÓ I COMUNICACIÓ

- COMUNICACIÓ
 - PER GARANTIR QUE S'ADAPTEN MODIFICACIONS DE LA NORMATIVA, RESPECTE A PROCEDIMENTS ESCRITS, LLISTES DE CONTROL, ACTES DE CONTROL SOBRE EL TERRENY, INSTRUCCIONS, BASES DE DADES, ETC
- SEGURETAT DELS SISTEMES D'INFORMACIÓ
 - POLÍTICA DE SEGURETAT
 - ORGANITZACIÓ DE LA SEGURETAT
 - GESTIÓ D'ACTIUS
 - SEGURETAT DEL PERSONAL
 - SEGURETAT FÍSICA I AMBIENTAL
 - GESTIÓ DE COMUNICACIONS I OPERACIONS
 - CONTROL D'ACCÉS
 - ADQUISICIÓ, DESENVOLUPAMENT I MANTENIMENT DE SISTEMES
 - GESTIÓ D'INCIDENTS DE SEGURETAT
 - GESTIÓ DE LA CONTINUITAT DEL NEGOCI
 - COMPLIMENT

BONES PRÀCTIQUES EN ELS SISTEMES DE GESTIÓ I CONTROL

- **PROCEDIMENTS ESCRITS**
 - ORGANITZATIUS –DIVERSES UNITATS IMPLICADES-
 - FASES –SOL·LICITUDS –CONCESSIÓ –CERTIFICACIÓ -PAGAMENT-
- **MODELS**
 - D'IMPRESSOS –SOL·LICITUDS –RESOLUCIONS - ETC
 - D'ACTES DE CONTROL –NO INICI –SEGUIMENT –FINALITZACIÓ -5 ANYS
 - DE LLISTES DE CONTROL –SOL·LICITUDS -CERTIFICACIÓ
- **SEPARACIÓ DE FUNCIONS**
 - AUTORITZACIÓ
 - SERVEI TÈCNIC
 - PAGAMENT
- **NIVELLS DE CONTROL**
 - GESTIÓ
 - INDEPENDENT
 - AUTORITATS SUPERIORS

BONES PRÀCTIQUES EN ELS SISTEMES DE GESTIÓ I CONTROL

- EXEMPLE. Ajuts per a la millora dels processos de transformació i comercialització de productes agrícoles i ramaders
- Informació bàsica
- 1.- Informació Complementària
- 2.- Disposicions
- 3.- Processos
- 4.- Documentació
- 5.- Models
- 6.- Impresos
- 7.- Annexos
- 8.- Instruccions Tècniques

BONES PRÀCTIQUES

EXEMPLE DE PROCÉS ESCRIT

PARCIAL 1/X

Processos

Codi	4.2.74
Descripció	Certificació d'ajuts per a la millora de processos de transformació i comercialització dels productes agraris
Versió	3
Data Actualització	07/08/2002 01:17:39 PM

Tipus Procés	----	Certificació
Tema	----	Ajut

Contingut

Existeix una llista de control específica (I-2711) per a aquesta línia d'ajut, en la qual s'indiquen les fases que caldrà deixar constància de la seva realització.

Recepció de la documentació

10 Es rep dels serveis territorials la documentació següent:

- Ofici de tramesa
- T3-273, CERTIFICACIÓ D'AJUT ECONÒMIC
- Llistat SAG.501 de certificacions en estat REVISADA
- I-2510: B-1 Llista de justificants
- I-2511: B-2 Finançament de les despeses realitzades
- I-2512: B-3 Explicació de les diferències entre els treballs previstos i els realitzats
- I-2513: B-4 Comprovació quantitativa entre previsions i realitzacions (si és el cas)
- Enquesta d'indicadors del PDR (I-2540) (si és el cas)
- Informes complementaris de proposta d'import reduït o de no pagament (si és el cas).
- Informe complementari dels antecedents del beneficiari (si és el cas).
- I-2711: Llista de control

Si el que es rep és l'informe de pròrroga M-019 o l'informe emès pel tècnic o la proposta d'autorització de modificació del programa d'execució aprovat, passar a fase 200.

maig 2007

BONES PRÀCTIQUES

EXEMPLE DE PROCÉS ESCRIT PARCIAL 2/X

20.1 NO SE SOL·LICITA PRÒRROGA O AUTORITZACIÓ DE MODIFICACIÓ
20.2 SE SOL·LICITA PRÒRROGA O AUTORITZACIÓ DE MODIFICACIÓ (passar a la fase 200)

Revisió de la documentació

TÈCNIC/A 30 Comprovar que hagi arribat tota la documentació necessària i revisar el llistat al moment de la certificació.

En cas que falti algun document o bé s'observin defectes, reclamar el document o l'esmena dels defectes als serveis territorials d'origen.

40.1 ES PROPOSA EL PAGAMENT TOTAL O PARCIAL
40.2 ES PROPOSA UN PAGAMENT REDUÏT O UN NO PAGAMENT (Passar a fase 110)

50 Al tractar-se d'un ajut mixte, té una part no pressupostària i una de pressupostària:

Pel que fa a la gravació de la part no pressupostària accedir a l'aplicació SAG, a la pantalla "Certificacions aptes per pagar", per tal de passar la certificació de l'estat REVISADA a l'estat APTA PER PAGAR.

Quant a la part pressupostària, accedir a l'aplicació SAG, a la pantalla "Gestió de documents comptables", per tal de donar d'alta el document comptable corresponent al pagament.

Cal introduir:

- L'índex comptable que ha d'identificar el document que es vol donar d'alta.
- L'índex de referència: DR i MP
- El tipus de document a fer: generalment serà O. Al ser ajut cofinançat també s'haurà de fer el document MP per a la part no pressupostària.

L'índex comptable consta de 10 dígit, que és del tipus comptador i d'acord amb la distribució per a cada servei.

L'índex és únic per exercici pressupostari. En cas que ja hagi estat donat d'alta o bé no correspongui a la direcció general, sortirà un missatge d'error.

maig 2007

BONES PRÀCTIQUES

EXEMPLE DE LLISTA DE CONTROL

Full de documentació a presentar en la fase de pagament

Ajut a la millora dels processos de transformació i comercialització dels productes agrícoles, ramaders i forestals

1. Model B1: Llista de justificants
2. Fotocòpia de les factures
3. Extracte bancari on es reflecteixi el pagament i rebut del proveïdor, fotocòpia del xec nominatiu amb el qual s'hagi fet el pagament o lletra de canvi.
4. Certificat del director financer de l'empresa o similar conforme la relació de factures dels capítols 1 (compra de naus i edificis); 2 (xarxa viària, moviment de terres i espais verds); 3 (construccions); 4 (instal·lacions i equips); 5 (altres inversions) de l'annex B s'ha comptabilitzat com a inversió.
5. Model B2: Finançament de les despeses realitzades
6. Fotocòpies dels contractes dels crèdits subscrits.
7. Si la inversió s'ha finançat amb fons propis,
 Còpia dels balanços dels anys en què s'ha pagat la inversió.
8. En cas que la inversió es financii amb altres ajuts:
 Resolució de concessió i fotocòpia de la transferència bancària en el cas de que l'ajut ja ha estat pagat.
9. Model B3: Explicació de les diferències entre els treballs previstos i els realitzats
10. Model B4: Comprovació quantitativa entre previsions i realitzacions només en la certificació total.
11. Certificació final o parcial de les obres.
12. Certificat d'actualització al RIA.
13. Llicència d'activitats.
14. Declaració d'altres subvencions demandades o rebudes Imprés: I-3072

maig 2007

BONES PRÀCTIQUES

EXEMPLE D'ACTA DE CONTROL PARCIAL 1/4

Acta de control sobre el terreny. Mesura G1 (PDR)

Dades del/de la beneficiari/ària

Nom i cognoms	NIF
Adreça	CP
Localitat	Municipi
Província	

Identificació de l'expedient

Número d'expedient	Any de pagament	Delegació Territorial
Adreça	CP	
Localitat	Municipi	
Comarca	Província	
Objecte de la subvenció		
Sector	Import concedit	

Identificació de la visita

Data de notificació de la visita	Medi emprat de notificació	Notificat a
Data	Hora d'inici	Hora d'acabament
Nom i cognoms del/de la tècnic que efectua la visita		NIF
Càrrec		Servei
Nom i cognoms de qui assisteix al control		En qualitat de (representant, propietari/ària)

BONES PRÀCTIQUES

EXEMPLE D'ACTA DE CONTROL PARCIAL 2/4

Fets

1. Les inversions es corresponen amb el projecte justificat
(B1 i Certificat parcial o final d'obra) Sí No

Identificació dels elements que ho demostren
Correspondència entre maquinària i factures Sí No

Identificació dels elements que generen dubte

El 5 % de les factures estan segellades Sí No
L'assentament correcte del 5% de les factures Sí No

2. Objectius que es compleixen amb la inversió:

- | | |
|---|--------------------------|
| a) Orientar la producció d'acord amb les tendències del mercat | <input type="checkbox"/> |
| b) Afavorir noves sortides producció agroalimentària dels mercats | <input type="checkbox"/> |
| c) Millora dels circuits de comercialització | <input type="checkbox"/> |
| d) Millora dels circuits de transformació | <input type="checkbox"/> |
| e) Millora del condicionament i de la presentació dels productes | <input type="checkbox"/> |
| f) Millorar l'ús o l'eliminació subproducte o residu | <input type="checkbox"/> |
| g) Aplicació de noves tecnologies | <input type="checkbox"/> |
| h) Afavorir inversions innovadores | <input type="checkbox"/> |
| i) Millora i control de la qualitat | <input type="checkbox"/> |
| j) Millora i control de les condicions sanitàries | <input type="checkbox"/> |
| k) Protecció del mediambient | <input type="checkbox"/> |

maig 2007

BONES PRÀCTIQUES

EXEMPLE D'ACTA DE CONTROL PARCIAL 3/4

3. Normes mínimes de medi ambient, higiene i benestar dels animals:

PRIMER. Llei 3/1998 d'Intervenció Integral de l'Administració Ambiental.

Annex de la Llei 3/98 a què pertany:	
Annex I (Règim d'Autorització ambiental)	<input type="checkbox"/>
Annex II (Règim de Llicència ambiental)	<input type="checkbox"/>
Annex III (Règim de comunicació)	<input type="checkbox"/>

Data darrer control de les instal·lacions:

SEGON. Disposa de Registre Sanitari Industrial.

Número	
--------	--

En la visita a les instal·lacions,
 No s'observen incompliments
 S'observa el següent

.....

.....

TERCER. Normativa de residus

Declaració anual de residus	Sí <input type="checkbox"/>	No <input type="checkbox"/>	No Cal <input type="checkbox"/>
Fitxes d'acceptació dels residus	Sí <input type="checkbox"/>	No <input type="checkbox"/>	No Cal <input type="checkbox"/>

En la visita a les instal·lacions,
 No s'observen incompliments
 S'observa el següent

.....

.....

QUART. Normativa d'aigües residuals

Permis d'abocament	Sí <input type="checkbox"/>	No <input type="checkbox"/>	No Cal <input type="checkbox"/>
Tractament previ	Sí <input type="checkbox"/>	No <input type="checkbox"/>	No Cal <input type="checkbox"/>

En la visita a les instal·lacions,
 No s'observen incompliments
 S'observa el següent

.....

.....

CINQUÈ. Normativa sobre ambient atmosfèric:

Llibre de control d'emissions a l'atmosfera	Sí <input type="checkbox"/>	No <input type="checkbox"/>	No Cal <input type="checkbox"/>
---	-----------------------------	-----------------------------	---------------------------------

En la visita a les instal·lacions,
 No s'observen incompliments
 S'observa el següent

.....

.....

BONES PRÀCTIQUES

EXEMPLE D'ACTA DE CONTROL PARCIAL 4/4

Observacions

DECLARO:

- Estar d'acord amb el que es fa constar en aquesta acta de control.
- No estar d'acord amb el que s'hi fa constar. Faig les al·legacions següents:

Al·lego:

Signatura de qui assisteix ¹

Signatura del/de la tècnic/a ²

¹ Si no vol signar, cal fer-ho constar.

² Tot el personal tècnic que assisteix ha de signar tots els fulls de l'acta.

BONES PRÀCTIQUES EN ELS SISTEMES DE GESTIÓ I CONTROL

1r nivell de control

Controls interns,
realitzats pels òrgans gestors participants.

Previ amb sol·licitud
Seguiment execució
Final amb certificació

- Controls interns realitzats per l'organisme gestor
 - controls administratius durant l'execució del projecte
 - controls sobre el terreny durant l'execució del projecte
 - controls sobre el terreny de compliment de compromisos en 5 anys, després de la certificació dels projectes.
- Controls interns realitzats per la unitat d'auditoria interna no dependent de l'òrgan gestor, dependent de la Secretaria General
 - controls sobre els sistemes de gestió i control de les diferents mesures d'intervenció del DOCUP
- Controls d'altres òrgans implicats en la gestió: organisme intermedi i autoritats pagadora i de gestió.
 - controls de supervisió de la gestió.

BONES PRÀCTIQUES EN ELS SISTEMES DE GESTIÓ I CONTROL

2n nivell de control

- Controls externs als òrgans gestors, realitzats per la Intervenció General de la Generalitat de Catalunya
 - Controls de fiscalització prèvia a la concessió i pagament dels expedients.
 - Controls financers a posteriori (de sistemes i procediments dels òrgans gestors de la Generalitat de Catalunya i de regularitat a una mostra de destinataris últims dels ajuts)
 - Examen dels sistemes de gestió i control, dels controls realitzats a posteriori, i en els seu cas control sobre una mostra addicional, en el marc de l'article 15 del RCE 438/01.

3r nivell de control

- Controls externs als òrgans gestors, realitzats per la Comissió Europea i pel Tribunal de Comptes Europeu.
- Controls externs per la Sindicatura de Comptes i pel Tribunal de Cuentas de España.

Avaluació del compliment d'objectius

- Un Comitè de seguiment
- Un Comitè tècnic d'avaluació

CONTROLS DE REGULARITAT

- MOSTRA MÍNIMA REPRESENTATIVA
5 % DESPESA TOTAL SUBVENCIONABLE
- NATURALESA I AMPLITUD VARIADA
- FACTORS DE RISC
- PRINCIPALS EXECUTORS/BENEFICIARIS

2007-2013:

Se substitueix per mostreig estadístic aleatori combinat amb mostreig dirigit, cobrint

- factors de risc específics
- Varietat operacions, beneficiaris, organismes i eixos

CONTROLS DE REGULARITAT

ACTA DE CONSTÀNCIA DE FETS

- DIRIGIDA AL BENEFICIARI DE LA SUBVENCIÓ
- ESTRUCTURA
 - INTRODUCCIÓ
 - Objecte
 - Actuació de control
 - Beneficiari
 - Visites efectuades
 - Normativa aplicable
 - OBJECTIUS
 - ABAST I LIMITACIONS
 - RESULTATS
 - CONCLUSIONS
 - ANNEXES

CONTROLS DE REGULARITAT

INFORME DEFINITIU

- DIRIGIT A L'ORGAN GESTOR

- ESTRUCTURA
 - INTRODUCCIÓ
 - AMB REFERÈNCIA A L'ACTA DE CONSTÀNCIA DE FETS
 - OBJECTIUS
 - ABAST I LIMITACIONS
 - RESULTATS
 - CONCLUSIONS
 - RECOMANACIONS
 - AL·LEGACIONS I OBSERVACIONS A LES AL·LEGACIONS
 - ANNEXES

CONTROLS DE REGULARITAT

OBJECTIUS

EXEMPLE (millora e la transformació i comercialització)

GENERALS

- El compliment de les condicions establertes en la normativa d'aplicació per a la seva concessió o obtenció.
- La correcta utilització i aplicació dels fons a les finalitats previstes a la normativa d'aplicació i en l'acord de concessió.
- La realitat i regularitat de les operacions finançades.
- La possible concurrència d'altres subvencions concedides per qualsevol entitat pública o privada, nacional o internacional, que impliqui un excés sobre el cost de l'operació subvencionada.

ESPECÍFICS PER A LA LÍNIA D'AJUT

- La inversió efectuada respon als objectius previstos a la normativa comunitària i nacional d'aplicació. (Prova 1 de l'apartat 4.).
- El compliment dels requisits de publicitat i informació sobre el cofinançament comunitari. (Prova 4 de l'apartat 4.).
- El compliment de la normativa mediambiental i respecte igualtat home-dona. (Prova 3 de l'apartat 4.)
- El compliment de les condicions establertes en la normativa d'aplicació per la seva concessió o obtenció. (Prova 2 de l'apartat 4).
- Verificar la realitat, el funcionament i la permanència de les inversions finançades, l'elegibilitat de les despeses justificades, així com la conformitat dels estats financers i comptables i l'execució material amb la normativa comunitària. (Proves 5 i 6 de l'apartat 4).
- La intensitat de l'ajut amb fons públics nacionals i comunitaris, i l'aportació privada del beneficiari, estan d'acord amb el que estableix la normativa comunitària, no existint subvencions incompatibles concurrents; i la seva comptabilització és adequada per part del beneficiari. (Prova 7 de l'apartat 4).
- Si s'escau, seguiment de les recomanacions de controls d'anys anteriors.

maig 2007

CONTROLS DE REGULARITAT

RECOMANACIONS

EXEMPLE (millora e la transformació i comercialització) 1/3

- Preveure de forma més clara en les resolucions de concessió de les subvencions d'aquesta línia, com el beneficiari ha de garantir que comunicarà les modificacions substancials de les inversions aprovades, durant l'execució de les inversions, i que suposen les variacions per conceptes superiors al 20%, a l'alça o a la baixa, per tal que l'òrgan concedent pugui valorar i aprovar, en el seu cas, les modificacions respecte a la resolució de concessió inicial.
 - A aquests efectes, aquesta auditoria entén que s'hauria de definir el nivell de concepte sobre els quals s'ha de notificar les modificacions, i facilitar un model estàndard als beneficiaris per a les comunicacions prèvies a les modificacions que es produeixin durant l'execució de les inversions elegibles.
- Realitzar un seguiment de l'obtenció de la llicència/autorització mediambiental per part del beneficiari. Addicionalment respecte als aspectes mediambientals, comunicar al beneficiari la necessitat d'implementar les mesures adequades per solventar les debilitats en matèria de medi ambient detectades al punt 4.3.a, per a fer-ne un seguiment posterior.
- Requerir al beneficiari la documentació d'obtenció de la Llicència d'Obres, i arxivar-la a l'expedient
- Per al període de programació 2007-2013, per aquelles inversions elegibles superiors a 50.000 euros, i per tal de deixar evidència del compliment del que estableix l'apartat 2.2 de l'annex VI del Reglament CE 1974/2006, obtenir i guardar en els expedients administratius proves fotogràfiques de la col·locació de la placa explicativa, que ha de donar publicitat al cofinançament del projecte per la Unió Europea

CONTROLS DE REGULARITAT

RECOMANACIONS

EXEMPLE (millora de la transformació i comercialització) 2/3

- Tot i que en les convocatòries, pels anys 2005 i 2006, de subvencions d'aquesta línia d'ajuts, s'ha establert un sistema de puntuació dels expedients, el qual coneixen els beneficiaris per a poder presentar les seves sol·licituds, fora adequat també, d'acord amb els articles 17 i 22 de la Llei General de Subvencions, donar a conèixer als beneficiaris el sistema de càlcul dels ajuts dels projectes, mitjançant la inclusió a la convocatòria dels criteris per a la determinació de la seva quantia (reducció 50% obra civil, auxiliabilitat per trams d'inversions, reducció per falta de disponibilitat pressupostària, etc), per evitar discrecionalitats no reglades en la concessió d'ajuts.
- Iniciar un expedient de revocació parcial, per import de XX euros (YY € a càrrec del FEOGA-G i ZZ a càrrec de fons públics nacionals), més els interessos legals corresponents, per manca d'ús d'una de les màquines subvencionades
- Realitzar un seguiment dintre del període de cinc anys que estableix l'article 30.4 del RCE 1260/99, sobre la permanència i funcionament de les inversions, atès el risc existent sobre la viabilitat de l'empresa, en base al baix nivell de solvència a curt termini, l'alt endeutament, els fons propis negatius des de l'any 2002, 2003 i 2004 i les pèrdues continuades del beneficiari en els darrers anys
- Deixar evidència, en els expedients que s'aprovin al mateix beneficiari per a les dues línies d'ajut (Fons Operatiu i Millora dels processos de transformació i la comercialització), de l'anàlisi que s'ha realitzat conforme un projecte no és artificialment dividit en dos o més fases o subprojectes, per a cadascuna de les quals el beneficiari va presentar una sol·licitud per a cada línia, amb la finalitat d'aconseguir una ajuda superior a l'atorgada si es presentes el projecte real unificat en una sol·licitud per a una sola línia d'ajuts. Tanmateix, realitzar acuradament en aquests casos controls creuats entre ambdues línies de subvenció, per a les quals existeixi el risc de doble imputació d'inversions elegibles

maig 2007

CONTROLS DE REGULARITAT

RECOMANACIONS

EXEMPLE (millora de la transformació i comercialització) 3/3

- el Departament d'Agricultura, Ramaderia i Pesca ha discriminat positivament al beneficiari en front d'altres beneficiaris de la mateixa convocatòria d'ajuts, sense aplicar els criteris objectius establerts, ja que ha atorgat un ajut del 25% de la inversió subvencionable, sense tenir en compte:
 - Els trams d'inversió de 1.202.024,21 euros, amb percentatges d'ajut decreixents per a cada tram, des del 20% fins al 0%.
 - La reducció d'un 30% per manca de disponibilitats pressupostàries.

A aquesta auditoria no li consta que el DARP hagi emprat els mateixos criteris per a tots els beneficiaris de similars característiques.

Per tant, es recomana analitzar la possible anul·labilitat parcial de la resolució d'atorgament de la subvenció objecte de control, que aprovaria unes quanties d'ajut de forma discrecional i discriminatòria, front altres beneficiaris de la mateixa convocatòria, d'acord amb els articles 63.1 i 102 de la Llei 30/92, de Règim Jurídic de les Administracions Públiques i del Procediment Administratiu Comú; i en el seu cas realitzar les actuacions oportunes per a l'anul·lació parcial d'aquella resolució. En cas que s'estimi aplicable l'article 141 de la Llei RJAP-PAC, o no prosperi la declaració de nul·litat parcial de les Resolucions, a criteri d'aquesta auditoria, i suportat per un informe jurídic adequat, el reintegrament al FEOGA-Garantia correspondria al DAR, prèvia petició expressa i motivada a la Comissió Europea d'aplicació de l'article 5.2 del RCEE 595/91, pel qual s'assumiria a càrrec del DARP la recuperació d'acord amb l'article 8.2 del RCE 1258/99.

Subvencions amb origen en una convocatòria

(art. 22.1 LGS bàsic)

El procediment ordinari de concessió és el de la concurrència competitiva.

El règim de concurrència competitiva és, el procediment mitjançant el qual la concessió de les subvencions es realitza mitjançant la comparació de les sol·licituds que reuneixin les condicions requerides, a fi d'establir una prelación entre les mateixes d'acord amb els criteris de valoració prèviament fixats a les bases reguladores i en la convocatòria, i adjudicar, amb el límit fixat en la convocatòria dins del crèdit disponible, aquelles que hagin obtingut major valoració en aplicació dels esmentats criteris.

La proposta de concessió a l'òrgan concedent l'ha de realitzar l'òrgan o òrgans que estableixin les corresponents bases reguladores o la convocatòria.

La selecció dels beneficiaris, l'ha de realitzar, preferentment, un òrgan col·legiat que ha d'examinar les sol·licituds presentades i emetre un informe que ha de servir de base per a l'elaboració de la proposta de resolució. La composició d'aquest Òrgan col·legiat s'ha d'establir a les bases reguladores.

Excepcionalment, si es preveu a les bases reguladores, es podrà procedir al prorrateig entre els beneficiaris de l'import global màxim destinat a les subvencions

ESQUEMA PROCEDIMENT DE CONCESSIÓ EN RÈGIM DE CONCURRÈNCIA COMPETITIVA

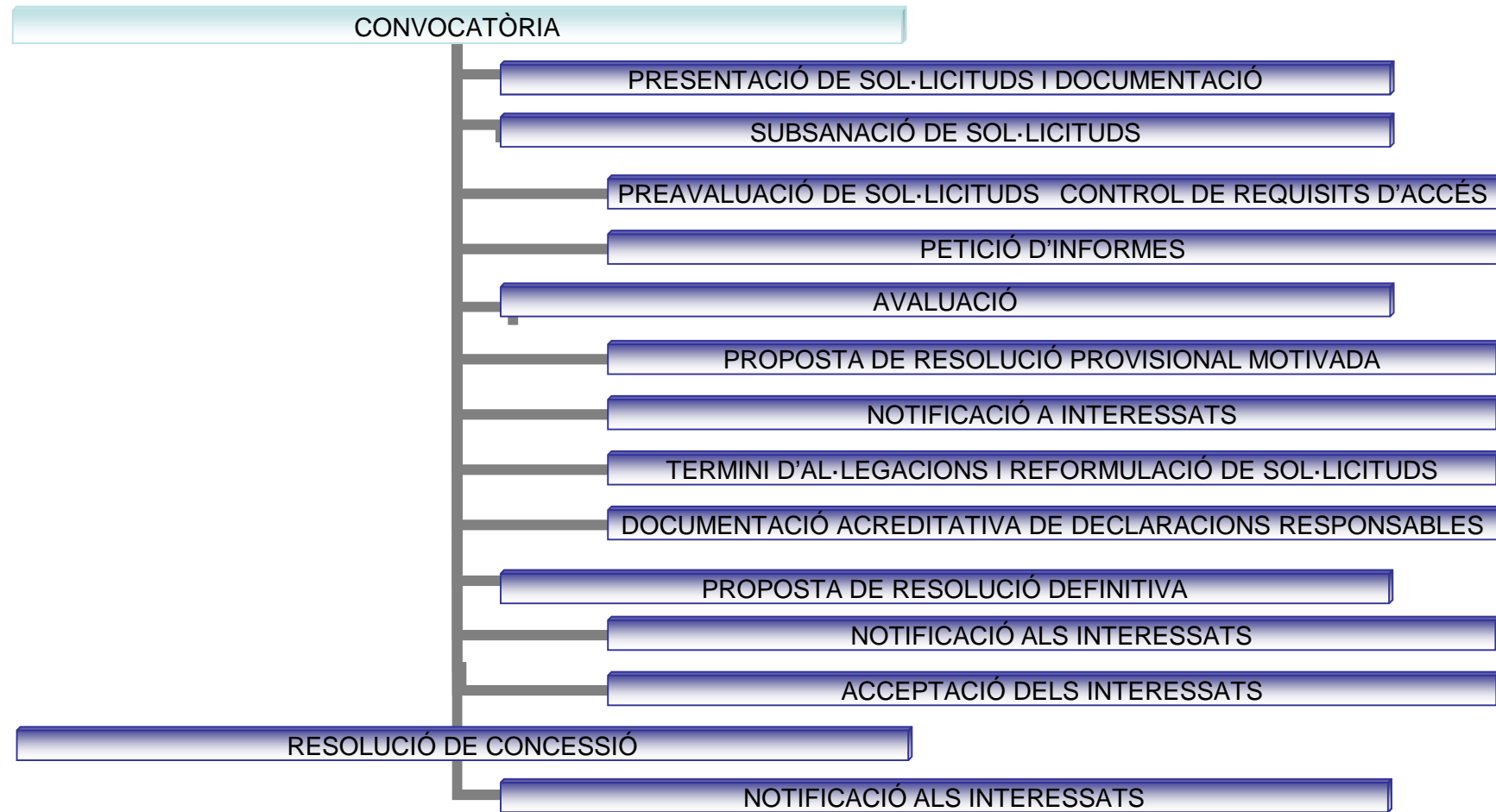

maig 2007

Subvencions directes

(supòsits d'exclusió de convocatòria)

- **La concessió de forma directa de subvencions i ajuts és aplicable en els següents supòsits:**
 - Les previstes nominativament en els Pressupostos de la Generalitat.
 - Aquelles que, per una norma de rang legal, s'imposa a l'Administració l'atorgament i/o la quantia. En aquest supòsit han de seguir el procediment de concessió que els resulti d'aplicació d'acord amb la seva pròpia normativa.
 - Amb caràcter excepcional, aquelles altres subvencions o ajuts en les quals s'acreditin raons d'interès públic, social, econòmic o humanitari, o altres degudament justificades que dificultin o impossibilitin la seva convocatòria pública.

Subvencions directes

article 22.2 LGS bàsic

Regles de la concessió de subvencions i ajuts de forma directa

- La concessió de les subvencions o ajuts previstes nominativament en els pressupostos de la Generalitat o de les entitats vinculades o deponents, s'ha d'ajustar a les regles següents:
 - Primera. Els convenis són l'instrument ordinari a utilitzar, sens perjudici del que estableixi la normativa reguladora corresponent.
 - Segona. En el cas de la resolució administrativa, aquesta ha de contenir els mateixos extrems mínims previstos en l'article anterior afegint el termini i forma de justificació i l'obligació de subministrar la informació sol·licitada a efectes de control.
- La concessió de subvencions o ajuts previstes en una norma de rang legal han de seguir els preceptes establerts en la mateixa.
- La concessió de les subvencions o ajuts en els quals s'acreditin raons d'interès públic, social, econòmic o humanitari, o altres de degudament justificats que dificultin o impossibilitin la seva convocatòria pública, s'han d'ajustar a les regles següents:
 - Ha d'haver una proposta del secretari o secretària general o òrgan amb rang assimilat en els departaments o de l'òrgan equivalent jeràrquicament en l'estructura organitzativa de la resta d'entitats motivant la dificultat o impossibilitat de promoure la concurrència i/o la publicitat.
 - Si l'import total a concedir a un mateix beneficiari pel mateix objecte en un exercici econòmic supera els 300.000 euros o el que determini la llei anual de pressupostos cal l'autorització prèvia del Govern.
 - La resolució administrativa de la concessió és del conseller o de la consellera corresponent en el cas de departaments o de l'òrgan equivalent jeràrquicament en l'estructura organitzativa de la resta d'entita
 - La resolució ha de tenir el mateix contingut mínim regulat en la present llei per les subvencions i ajuts nominatius.
 - La concessió es pot produir mitjançant acords, pactes, convenis i contractes si aquests mitjans es consideren més eficients per assolir els objectius fixats.

Subvencions directes

- **Quan la selecció dels beneficiaris es faci de forma directa el procediment s'ha d'iniciar a sol·licitud de la persona interessada.**
- La concessió directe és una forma de determinació del beneficiari amb caràcter excepcional en què la concurrència i la publicitat no són obligatòries.
- **La concessió de subvencions i d'ajuts pot realitzar-se per les formes següents:**
 - En règim de concurrència, com a forma ordinària.
 - De manera directa, com a forma excepcional.
- En el supòsit que la forma de concessió sigui directe l'òrgan gestor ha de sol·licitar als interessats aquella documentació i informació establerta , amb caràcter general, en aquesta llei i aquella que correspongui en funció de la naturalesa i finalitats de la subvenció o ajut.
- Les bases reguladores de la subvenció o ajut poden admetre la substitució de la presentació de determinats documents per una declaració responsable del sol·licitant. En aquest supòsit, amb caràcter previ a la resolució de concessió, s'ha de requerir la presentació de la documentació que acrediti les dades expressades en l'esmentada declaració, en un termini no superior a quinze dies naturals. D'igual forma s'ha d'actuar en el supòsit que la forma de concessió sigui directe.

Subvencions directes

article 28 LGS no bàsic

Concesión directa.

1. La resolución de concesión y, en su caso, los convenios a través de los cuales se canalicen estas subvenciones establecerán las condiciones y compromisos aplicables de conformidad con lo dispuesto en esta ley.
Los convenios serán el instrumento habitual para canalizar las subvenciones previstas nominativamente en los Presupuestos Generales del Estado, o en los de las corporaciones locales, sin perjuicio de lo que a este respecto establezca su normativa reguladora.
2. El Gobierno aprobará por real decreto, a propuesta del ministro competente y previo informe del Ministerio de Hacienda, las normas especiales reguladoras de las subvenciones reguladas en el párrafo c) del apartado 2 del artículo 22 de esta ley.
3. El real decreto a que se hace referencia en el apartado anterior deberá ajustarse a las previsiones contenidas en esta ley, salvo en lo que afecte a la aplicación de los principios de publicidad y concurrencia, y contendrá como mínimo los siguientes extremos:
 - Definición del objeto de las subvenciones, conindicación del carácter singular de las mismas y las razones que acreditan el interés público, social, económico o humanitario y aquéllas que justifican la dificultad de su convocatoria pública.
 - Régimen jurídico aplicable.
 - Beneficiarios y modalidades de ayuda.
 - Procedimiento de concesión y régimen de justificación de la aplicación dada a las subvenciones por los beneficiarios y, en su caso, entidades colaboradoras.

Subvencions nominatives

- **FORMA DE SUBVENCIÓ DIRECTA**
BENEFICIARIS DESIGNATS
NOMINATIVAMENT ALS PRESSUPOSTOS
GENERALS DE LES AAPP
- EXCLOSES DE CONCURRÈNCIA
- PUBLICITAT INHERENT A LA DEL
PRESSUPOST

SUBVENCIONS AMB ORIGEN EN UNA LLEI

- FORMA DE SUBVENCIO DRECTE

DESTINATARIS PREDETERMINATS PER UNA LLEI

- TOTS ELS BENEFICIARIS QUE REUNEIXIN REQUISITS EXIGITS PER LA LLEI

SUBVENCIONS AMB ORIGEN EN UNA LLEI

- TOTS ELS SOL·LICITANTS QUE REUNEIXIN LES CONDICIONS ESTABLERTES PER LA LLEI PERCEBRAN LA SUBVENCIO ESTIPULADA, SENSE QUE LA PERCEPCIO D'UNS BENEFICIARIS PUGUI MENYSTENIR EL DRET DELS DEMÉS A PERCEBRE LA MATEIXA QUANTIA

Subvencions paccionades

- Excepcionalment, la concessió es pot produir, si així ho estableix la convocatòria, mitjançant acords, pactes convenis i contractes amb entitats de dret públic o privat, si aquests mitjans són més eficients per assolir els objectius fixats.

Subvencions paccionades

- FORMA ORDINÀRIA ACTE DE CONCESSIÓ
 - ACTE ADMINISTRATIU UNILATERAL

- EXCEPCIONS:
 - CONVENIS
 - CONTRACTES-PROGRAMA
 - CONCERTS

AMB

- BENEFICIARIS (PÚBLICS O PRIVATS)
- ENTITATS COL·LABORADORES (PÚBLIQUES O PRIVADES)

IRREGULARITAT (definició Unió Europea)

INFRACCIÓ

D'UNA DISPOSICIÓ COMUNITÀRIA

CORRESPONENT A ACCIÓ/OMISSIÓ

QUE PERJUDIQUI PRESSUPOST COMUNITARI

MITJANÇANT { DISMINUCIÓ D'INGRESSOS
O
DESPESA INDEGUDA

maig 2007

Procediment seguit irregularitats de subvencions concedides en l'àmbit dels Fons Estructurals Europeus

CIRCUIT SEGUIMENT D'IRREGULARITATS EN PR. DE SUBVENCIÓ A TERCERS A FONS ESTRUCTURALS DE LA UNIÓ EUROPEA

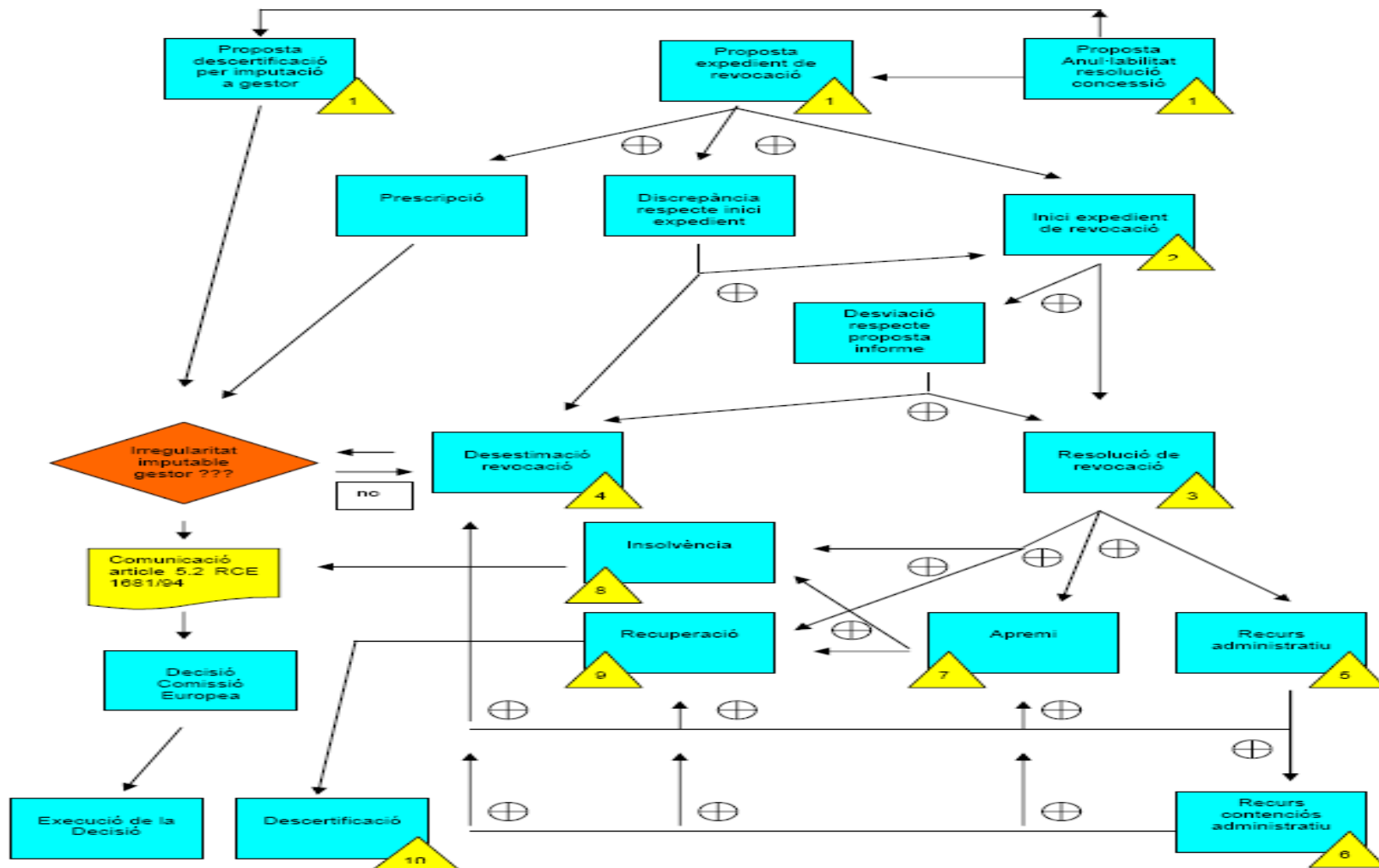

SOSPITA DE FRAU

IRREGULARITAT
QUE DONA LLOC A PROCEDIMENT
ADMINISTRATIU
JUDICIAL
PER A DETERMINAR
COMPORTAMENT INTENCIONAL

IRREGULARITAT FRONT FRAU

ALGUNS EXEMPLES

PAGAMENTS A PROVEIDORS RETROCEDITS
TRANSFORMACIÓ DE FIGUES

DUPlicitAT DE JUSTIFICACIONS PER A DOS AJUTS
TRANSFORMACIÓ I COMERCIALIZACIÓ DE PRODUCTES AGRARIS

ACTUACIONS DE TERCERS NO SUBVENCIONABLES
RETIRADA DE FRUITES

MANCA DE CONSIDERACIÓ D'INGRESSOS EN ACTIVITATS TEÒRICAMENT NO PRODUCTIVES
CURSOS DE FORMACIÓ

MANCA DE RESPECTE NORMES DE MEDI AMBIENT
CONREUS HERBACIS I PRIMES RAMADERES

MANCA DE RESPECTE NORMES CONTRACTACIÓ PÚBLICA
INFRAESTRUCTURES PÚBLIQUES

MANCA DE MANTENIMENT DE L'ACTIVITAT/INVERSIONS DURANT 5 ANYS
TRANSFORMACIÓ I COMERCIALIZACIÓ DE PRODUCTES

ACTUACIONS NO ELEGIBLES
FONS OPERATIUS DE PRODUCTORS AGRARIS

PAGAMENTS EN METÀL·LIC A PROVEIDORS NO PERMESOS PER NORMA NACIONAL
PIME'S

maig 2007

IRREGULARITAT FRONT FRAU

DESCONEIXEMENT DEL BENEFICIARI
NORMES NACIONALS NO TRANSPOSEN
CORRECTAMENT NORMES EUROPEES

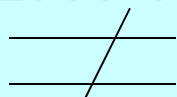

NEGLIGÈNCIA DEL BENEFICIARI
MANCA D'ATENCIÓ DEL BENEFICIARI A
LES OBLIGACIONS QUE IMPOSEN
NORMES NACIONALS I EUROPEES



CONDUCTA INTENCIONADA DEL
BENEFICIARI

OLAF

OFICINA EUROPEA DE LLUITA CONTRA EL FRAU

PROTECCIÓ INTERESSOS FINANCERS I ECONÒMICS
DE LA UNIÓ EUROPEA

PREVENCIÓ }
DETECCIÓ } DEL FRAU
REPRESSIÓ }

EN COOPERACIÓ AMB ESTATS MEMBRES

ÀMBIT DE POLÍTIQUES COMERCIALS

MATÈRIES {
DESVIAMENT DE SUBVENCIONS
PROTECCIÓ DE L'EURO
EVASIÓ FISCAL

REINTEGRAMENT DE SUBVENCIONS

- Procediment de revocació i reintegrament

Ineficàcia de la resolució de concessió

≠

- Procediment de revisió
d'actes declaratius de drets

Supòsits de nul·litat i anul·labilitat- arts 62-63 L30/92

Invalidesa de la resolució de concessió

≠

- Procediment sancionador

Potestat sancionadora de l'administració

INVALIDESA DE LA RESOLUCIÓ DE CONCESSIÓ ART. 36 LGS BÀSIC

Procediment de revisió d'actes declaratius de drets

– CAUSES DE NUL·LITAT

- INDICADES A ARTICLE 62.1 LLEI 30/92
- MANCA DE CRÉDIT PRESSUPOSTARI

REVISIÓ D'OFICI DECLARACIÓ ADMINISTRATIVA

– CAUSES D'ANUL·LABILITAT

- RESTA D'INFRACCIONS DE L'ORDENAMENT JURÍDIC DE CONFORMITAT ARTICLE 63 LLEI 30/92

DECLARACIÓ DE LESIVITAT I IMPUGNACIÓ
JURISDICCIO CONTENCIOSA-ADMINISTRATIVA

INVALIDESA DE LA RESOLUCIÓ DE CONCESSIÓ ART. 36 LGS BÀSIC

Procediment de revisió d'actes declaratius de drets

- LA DECLARACIÓ
JUDICIAL O ADMINISTRATIVA
DE NUL·LITAT O ANUL·LACIÓ
IMPLICA L'OBLIGACIÓ DE RETORNAR LES QUANTITATS
PERCEBUES

SI BÉ PODRIA ÉSSER D'APLICACIÓ
EL DRET A INDEMNITZAR EL BENEFICIARI EN ALGUNS CASOS

- NO PROCEDIRÀ LA REVISIÓ D'OFICI
DE L'ACTE DE CONCESSIÓ
QUAN CONCORRI ALGUNA DE LES CAUSES DE
REINTEGRAMENT DE L'ARTICLE 37

INVALIDESA DE LA RESOLUCIÓ DE CONCESSIÓ

ART. 36 LGS BÀSIC

Artículo 62 Ley 30/92 .- Nulidad de pleno derecho.

1. Los actos de las Administraciones Públicas son nulos de pleno derecho en los casos siguientes:
 - a) Los que lesionen los derechos y libertades susceptibles de amparo constitucional.
 - b) Los dictados por órgano manifiestamente incompetente por razón de la materia o del territorio.
 - c) Los que tengan un contenido imposible.
 - d) Los que sean constitutivos de infracción penal o se dicten como consecuencia de ésta.
 - e) Los dictados prescindiendo total y absolutamente del procedimiento legalmente establecido o de las normas que contienen las reglas esenciales para la formación de la voluntad de los órganos colegiados.
 - f) Los actos expresos o presuntos contrarios al ordenamiento jurídico por los que se adquieren facultades o derechos cuando se carezca de los requisitos esenciales para su adquisición.
 - g) Cualquier otro que se establezca expresamente en una disposición de rango legal.
2. También serán nulas de pleno derecho las disposiciones administrativas que vulneren la Constitución, las leyes y otras disposiciones administrativas de rango superior, las que regulen materias reservadas a la Ley, y las que establezcan la retroactividad de disposiciones sancionadoras no favorables o restrictivas de derechos individuales.

INVALIDESA DE LA RESOLUCIÓ DE CONCESSIÓ ART. 36 LGS BÀSIC

Artículo 63 Ley 30/92.- Anulabilidad.

1. Son anulables los actos de la Administración que incurran en cualquier infracción del ordenamiento jurídico, incluso la desviación de poder.
2. No obstante, el defecto de forma sólo determinará la anulabilidad cuando del acto carezca de los requisitos formales indispensables para alcanzar su fin o dé lugar a la indefensión de los interesados.
3. La realización de actuaciones administrativas fuera del tiempo establecido para ellas sólo implicará la anulabilidad del acto cuando así lo imponga la naturaleza del término o plazo.

INVALIDESA DE LA RESOLUCIÓ DE CONCESSIÓ ART. 36 LGS BÀSIC

Artículo 102 Ley 30/92.- Revisión de disposiciones y actos nulos.

1. Las Administraciones públicas, en cualquier momento, por iniciativa propia o a solicitud del interesado, y previo dictamen favorable del Consejo de Estado u órgano consultivo equivalente de la Comunidad Autónoma, si lo hubiere, declararán de oficio la nulidad de los actos administrativos que hayan puesto fin a la vía administrativa o que no hayan sido recurridos en el plazo, en los supuestos previstos en el artículo 62.1.
2. Asimismo, en cualquier momento, las Administraciones públicas de oficio, y previo dictamen favorable del Consejo de Estado u órgano consultivo equivalente de la Comunidad Autónoma si lo hubiere, podrán declarar la nulidad de las disposiciones administrativas en los supuestos previstos en el artículo 62.2.
3. El órgano competente para la revisión de oficio podrá acordar motivadamente la inadmisión a trámite de las solicitudes formuladas por los interesados, sin necesidad de recabar dictamen del Consejo de Estado u órgano consultivo de la Comunidad Autónoma, cuando las mismas no se basen en alguna de las causas de nulidad del artículo 62 o carezcan manifiestamente de fundamento, así como en el supuesto de que se hubieran desestimado en cuanto al fondo otras solicitudes sustancialmente iguales.
4. Las Administraciones Públicas, al declarar la nulidad de una disposición o acto, podrán establecer, en la misma resolución, las indemnizaciones que proceda reconocer a los interesados, si se dan las circunstancias previstas en los artículos 139.2 y 141.1 de esta Ley; sin perjuicio de que, tratándose de una disposición, subsistan los actos firmes dictados en aplicación de la misma.
5. Cuando el procedimiento se hubiera iniciado de oficio, el transcurso del plazo de tres meses desde su inicio sin dictarse resolución producirá la caducidad del mismo. Si el procedimiento se hubiera iniciado a solicitud del interesado, se podrá entender la misma desestimada por silencio administrativo.

INVALIDESA DE LA RESOLUCIÓ DE CONCESSIÓ ART. 36 LGS BÀSIC

Artículo 103.Ley 30/92- Declaración de lesividad de actos anulables.

1. Las Administraciones públicas podrán declarar lesivos para el interés público los actos favorables para los interesados que sean anulables conforme a lo dispuesto en el artículo 63 de esta Ley, a fin de proceder a su ulterior impugnación ante el orden jurisdiccional contencioso-administrativo.
2. La declaración de lesividad no podrá adoptarse una vez transcurridos cuatro años desde que se dictó el acto administrativo y exigirá la previa audiencia de cuantos aparezcan como interesados en el mismo, en los términos establecidos por el artículo 84 de esta Ley.
3. Transcurrido el plazo de tres meses desde la iniciación del procedimiento sin que se hubiera declarado la lesividad se producirá la caducidad del mismo.
4. Si el acto proviniera de la Administración General del Estado o de las Comunidades Autónomas, la declaración de lesividad se adoptará por el órgano de cada Administración competente en la materia.
5. Si el acto proviniera de las entidades que integran la Administración Local, la declaración de lesividad se adoptará por el Pleno de la Corporación o, en defecto de éste, por el órgano colegiado superior de la entidad.

INVALIDESA DE LA RESOLUCIÓ DE CONCESSIÓ ART. 36 LGS BÀSIC

Artículo 139 Ley 30/92.- Principios de la responsabilidad.

1. Los particulares tendrán derecho a ser indemnizados por las Administraciones Públicas correspondientes, de toda lesión que sufran en cualquiera de sus bienes y derechos, salvo en los casos de fuerza mayor, siempre que la lesión sea consecuencia del funcionamiento normal o anormal de los servicios públicos.
2. En todo caso, el daño alegado habrá de ser efectivo, evaluable económicamente e individualizado con relación a una persona o grupo de personas.
3. Las Administraciones Públicas indemnizarán a los particulares por la aplicación de actos legislativos de naturaleza no expropiatoria de derechos y que éstos no tengan el deber jurídico de soportar, cuando así se establezcan en los propios actos legislativos y en los términos que especifiquen dichos actos.
4. La responsabilidad patrimonial del Estado por el funcionamiento de la Administración del Justicia se regirá por la Ley Orgánica del Poder Judicial.

INVALIDESA DE LA RESOLUCIÓ DE CONCESSIÓ

ART. 36 LGS BÀSIC

Artículo 141 Ley 30/92.- Indemnización.

1. Sólo serán indemnizables las lesiones producidas al particular provenientes de daños que éste no tenga el deber jurídico de soportar de acuerdo con la Ley. No serán indemnizables los daños que se deriven de hechos o circunstancias que no se hubiesen podido prever o evitar según el estado de los conocimientos de la ciencia o de la técnica existente en el momento de producción de aquéllos, todo ello sin perjuicio de las prestaciones asistenciales o económicas que las leyes puedan establecer para estos casos.
2. La indemnización se calculará con arreglo a los criterios de valoración establecidos en la legislación de expropiación forzosa, legislación fiscal y demás normas aplicables, ponderándose, en su caso, las valoraciones predominantes en el mercado.
3. La cuantía de la indemnización se calculará con referencia al día en que la lesión efectivamente se produjo, sin perjuicio de su actualización a la fecha en que se ponga fin al procedimiento de responsabilidad con arreglo al índice de precios al consumo, fijado por el Instituto Nacional de Estadística, y de los intereses que procedan por demora en el pago de la indemnización fijada, los cuales se exigirán con arreglo a lo establecido en la Ley General Presupuestaria.
4. La indemnización procedente podrá sustituirse por una compensación en especie o ser abonada mediante pagos periódicos, cuando resulte más adecuado para lograr la reparación debida y convenga al interés público, siempre que exista acuerdo con el interesado.

REINTEGRAMENT ART. 37 LGS BÀSIC

- REINTEGRAMENT DE
QUANTITATS PERCEBUES

+ INTERÉS DE DEMORA

DES DE PAGAMENT DE SUBVENCIÓ
FINS DATA ACORD DE REINTEGRAMENT

SEGONS LLISTA DE CASOS DE REINTEGRAMENT ART 37.1 LGS

- QUAN EL COMPLIMENT
S'APROXIMI DE MANERA SIGNIFICATIVA AL COMPLIMENT TOTAL
I S'ACREDITI UNA ACTUACIÓ INEQÍVOCAMENT TENDENT A LA SATISFACCIÓ DELS
COMPROMISOS

LA QUANTITAT A REINTEGRAR (MÉS ELS INTERESSOS DE DEMORA)
VINDRÀ DETERMINADA PER L'APLICACIÓ DELS CRITERIS DE GRADUACIÓ DE
POSSIBLES INCOMPLIMENTS QUE HAN DE CONSTAR A BASES REGULADORES
D'ACORD AMB EL PRINCÍPI DE PROPORCIONALITAT
I D'ACORD AMB ARTICLE 17.3.N) DE LA LGS (NO BÀSIC)

- QUAN L'ACUMULACIÓ LÍCITA DE SUBVENCIIONS
SUPERI EL COST DE L'ACTIVITAT SUBVENCIIONADA
L'EXCÉS S'HAURÀ DE REINTEGRAR, JUNT AMB ELS INTERESOS DE DEMORA

Id art 99.1.e) TRLFPC

CAUSES DE REINTEGRAMENT ART. 37.1 LGS BÀSIC

- FALSEJAR CONDICIONS REQUERIDES PER OBTENIR LA SUBVENCIÓ O AMAGAR AQUELLES QUE HAGUESSIN IMPEDIT L'OBTENCIÓ . TRACTAMENT ESPECIAL DIFERENT A INVALIDESA PEL CARÀCTER FRAUDULENT DE L'OBTENCIÓ DEL DRET →

Art 99.1b) TRLFPC
Obtenció sense reunir condicions requerides

 - INCOMPLIMENT DE L'OBLIGACIÓ DE JUSTIFICACIÓ O JUSTIFICACIÓ INSUFICIENT →

id art 99.1.a) TRLFPC

 - INCOMPLIMENT OBLIGACIÓ D'ADOPTAR LESMESURES DE DIFUSIÓ ART 18.4 LGS

 - RESISTÈNCIA, EXCUSA, OBSTRUCCIÓ O NEGATIVA A LES ACTUACIONS DE COMPROVACIÓ I CONTROL FINANCER →

art 99.1.d) TRLFPC
Incompliment condicions imposades per concessió i obstrucció i resistència a actuacions de control
 - | INCOMPLIMENT OBLIGACIONS COMPTABLES, REGISTRALS I DE CONSERVACIÓ DE DOCUMENTS QUAN IMPOSSIBILITAT VERIFICAR
 - EL DESTÍ DONAT ALS FONDS PERCEBUTS
 - EL COMPLIMENT DE L'OBJECTIU
 - LA REALITAT I REGULARITAT DE LES ACTIVITATS SUBVENICONADES
 - O LA CONCURRÈNCIA DE SUBVENCIIONS, AJUDES, INGRESSOS I RECURSOS

 - INCOMPLIMENT DE LES OBLIGACIONS O DELS COMPROMISOS ASSUMITS SEMPRE QUE AFECTIN O ES REFEREIXIN A LA MANERA COM
 - S'HAN D'ACONSEGUIR ELS OBJECTIUS,
 - REALITZAR L'ACTIVITAT,
 - EXECUTAR EL PROJECTE
 - O A DOPTAR EL COMPORTAMENT QUE FONAMENTA LA CONCESSIÓ

 - INCOMPLIMENT DE LES OBLIGACIONS O DELS COMPROMISOS ASSUMITS DIFERENTS DELS ANTERIORS QUAN IMPOSSIBILITI VERIFICAR
 - EL DESTÍ DONAT ALS FONDS PERCEBUTS
 - EL COMPLIMENT DE L'OBJECTIU
 - LA REALITAT I REGULARITAT DE LES ACTIVITATS SUBVENICONADES
 - O LA CONCURRÈNCIA DE SUBVENCIIONS, AJUDES, INGRESSOS I RECURSOS

 - L'ADOPCIÓ, EN VIRTUT DELS ARTICLES 87 A 89 DEL TUE, D'UNA DECISIÓ QUE IMPLIQUI REINTEGRAMENT

 - RESTA DE SUPÒSITS PREVISTOS A LA NORMATIVA REGULADORA DE LA SUBVENCIÓ
- art 99.1.c) TRLFPC
 Incompliment finalitat, totalment o parcialment

REINTEGRAMENT ALTRES SUPÒSITS NO CONTEMPLATS A LGS

- PAGAMENTS INDEGUTS PER ERRORS MATERIALS, DE FET, O ARITMÈTICS
- PER INICIATIVA DEL BENEFICIARI
 - PER CIRCUMSTÀNCIES ESTABLERTES A LA LLEI QUE EL BENEFICIARI ESTIMA SENSE REQUERIMENT ADMINISTRATIU
 - PER RENÚNCIA DEL BENEFICIARI
- PER INFRACCIONS COMPTABLE
 - DELS GESTORS PÚBLICS
 - DELS BENEFICIARIS I EECC
- SUBVENCIONS COMUNITÀRIES
 - SOTMESES PRIMÀRIAMENT A REGLAMENTS COMUNITARIS D'APLICACIÓ

PROCEDIMENT DE REINTEGRAMENT DE SUBVENCIONS

– Articles 41 a 43 LGS NO BÀSICS

– ARTICLE 100 TRLFPC

- Afectat per articles 37.1 i 40.1 bàsics LGS

- Interessos de demora aplicables segons articles 37.1 i 40.1 bàsics LGS i article 98.2 TRLFPC (contradictori amb article 100.2 TRLFPC que parla d'interès legal)

– ARTICLE 98.2 TRLFPC

- MESURES CAUTELARS

PROCEDIMENT DE REINTEGRAMENT DE SUBVENCIONS

– FASE DECLARATIVA DE L'OBLIGACIÓ DE REINTEGRAR

- CAUSA INVALIDESA ACORD DE CONCESSIÓ

- PROCEDIMENT D'ACORD LLEI 30/92

- CAUSES ARTICLE 37 LGS

- PROCEDIMENT ESTABLERT PEL TRLFPC

(LGS NO BÀSICA)

AMB AJUSTAMENT A DISPOSICIONS GENERALS DE LA LLEI 30/92 SOBRE PROCEDIMENTS ADMINISTRATIUS

– FASE RECAPTATÒRIA DE L'IMPORT A REINTEGRAR

PROCEDIMENT DE REINTEGRAMENT DE SUBVENCIONS FASE DECLARATIVA DE L'OBLIGACIÓ DE REINTEGRAMENT PER CAUSES ARTICLE 37 LGS

L'òrgan concedent és el competent per exigir del beneficiari o entitat col·laboradora el reintegrament de subvencions mitjançant la resolució del procediment, quan aprecii l'existència d'algun dels supòsits de reintegrament de quantitats percebudes establerts.

El procediment de reintegrament de subvencions es regeix per les disposicions generals sobre procediments administratius, sens perjudici de les especialitats que s'estableixen en la Llei i en les seves disposicions de desenvolupament

El procediment de reintegrament de subvencions s'inicia d'ofici per acord de l'òrgan competent, **bé per pròpia iniciativa**, com a conseqüència de la seva actuació de comprovació **bé com a conseqüència d'ordre superior, a petició raonada d'altres òrgans o per denúncia.**

També s'iniciarà a conseqüència de l'informe de control financer emès per la Intervenció General de la Generalitat

En la tramitació del procediment s'ha de garantir, en tot cas, el dret de l'interessat a l'audiència.

El termini màxim per resoldre i notificar la resolució del procediment de reintegrament serà de 6-12 mesos des de la data en què es notifiqui l'acord d'inici. **L'esmentat termini pot suspendre's i ampliar-se d'acord amb el previst a la normativa reguladora del procediment administratiu comú.**

Si ha transcorregut el termini per resoldre sense que s'hagi notificat resolució expressa, es produeix la caducitat del procediment, sens perjudici de continuar les actuacions fins al seu acabament i sense que es consideri interrompuda la prescripció per les actuacions realitzades fins a l'acabament de l'esmentat termini.

La resolució del procediment de reintegrament posa fi a la via administrativa .

Un cop s'hagi acordat l'inici d'un procediment de reintegrament, **o amb caràcter previ en cas de resistència al control**, com a mesura cautelar, la Tresoreria, a proposta de l'òrgan concedent o de la Intervenció General de la Generalitat, pot acordar la suspensió dels lliuraments de pagament de les quantitats pendents d'abonar al beneficiari o entitat col·laboradora, sense superar, en cap cas, l'import que fixin la proposada o resolució d'inici de l'expedient de reintegrament, amb els interessos de demora meritats fins aquell moment.

Nota: LLETRA NEGRETA ART. 100.1 i 98.2 TRLFPC COINCIDENT AMB ARTICLES LGS NO BÀSICS
LLETRA VERMELLA ARTS LGS NO BÀSICS
LLETRA GRIS ART 100.1 i 98.2 TRLFPC NO COINCIDENT AMB ARTICLES LGS NO BÀSIC

PROCEDIMENT DE REINTEGRAMENT DE SUBVENCIONS PRESCRIPCIÓ

Prescriu als **quatre-cinc anys** el dret de l'Administració a reconèixer o liquidar el reintegrament, **excepte que la causa de reintegrament sigui l'adopció d'una decisió en virtut dels articles 87 i 88 de la Unió Europea, en què el termini de prescripció és de 10 anys a comptar des de la data d'atorgament de l'ajut o subvenció.**

Aquest termini es computa, en cada cas:

Des del moment en què va vèncer el termini per presentar la justificació per part del beneficiari o entitat col·laboradora. (o des de la presentació de justificants si la data és anterior)

Des del moment de la concessió, en el supòsit que no requereixi una altra justificació que l'acreditació la situació prèviament a la concessió.

En el supòsit de que s'haguessin establert condicions o obligacions que haguessin estat complertes o mantingudes per part del beneficiari o entitat col·laboradora durant un període determinat de temps, des del moment que va vèncer l'esmentat termini.

El còmput del termini de prescripció s'interromp:

Per qualsevol acció de l'Administració realitzada amb coneixement formal del beneficiari o de l'entitat col·laboradora conduent a determinar l'existència d'alguna de les causes de reintegrament. En aquest supòsit s'inclou la notificació de l'inici de les actuacions de control.

Per la interposició de recursos de qualsevol classe, per la tramesa del tant de culpa a la jurisdicció penal o per la presentació de denúncia davant el Ministeri Fiscal, així com per les actuacions realitzades amb coneixement formal del beneficiari o de l'entitat col·laboradora en el curs dels esmentats recursos.

Per qualsevol actuació fefaent del beneficiari o de l'entitat col·laboradora conduent a la liquidació de la subvenció o del reintegrament.

Nota: LLETRA NEGRETA ART. 100.4 TRLFPC COINCIDENT AMB ARTICLE 39 LGS NO BÀSIC

LLETRA VERMELLA ART 39 LGS NO BÀSIC

LLETRA GRIS ART 100.4 TRLFPC NO COINCIDENT AMB ARTICLE 39 LGS NO BÀSIC

PROCEDIMENT DE REINTEGRAMENT DE SUBVENCIONS OBLIGATS A REINTEGRAR

Els beneficiaris i entitats col·laboradores, en els casos previstos, han de reintegrar la totalitat o part de les quantitats percebudes més els corresponents interessos de demora. Aquesta obligació és independent de les sancions que, en el seu cas, resultin exigibles

Responen subsidiàriament de l'obligació de reintegrament els administradors de les societats mercantils, o aquells que ostentin la representació legal d'altres persones jurídiques, que no realitzessin els actes necessaris que fossin de la seva incumbència per al compliment de les obligacions infringides, adoptessin acords que fessin possibles els incompliments o consentissin el dels qui en depenguin. Així mateix, els que ostentin la representació legal de les persones jurídiques, d'acord amb les disposicions legals o estatutàries que els resultin d'aplicació, que hagin cessat en les seves activitats respondran subsidiàriament en tot cas de les obligacions de reintegrament d'aquestes.

En el cas de societats o entitats dissoltes i liquidades, les seves obligacions de reintegrament pendents es transmetran als socis o partícips en el capital que en responen solidàriament i fins al límit del valor de la quota de liquidació que se'ls hagués adjudicat.

En cas de mort de l'obligat al reintegrament, l'obligació de satisfer les quantitats pendents de restitució es transmetrà als seus dret havents, sens perjudici del que estableixi el dret civil comú, foral o especial aplicable a la successió per a determinats supòsits, en particular per al cas d'acceptació de l'herència a benefici d'inventari.

Nota: LLETRA NEGRETA ART. 100.3 TRLFPC COINCIDENT AMB ARTICLE 40.1 bàsic

i 40.3-4-5 LGS NO BÀSIC

LLETRA VERMELLA ART 40.3-4.5 LGS NO BÀSIC

PROCEDIMENT DE REINTEGRAMENT DE SUBVENCIONS FASE RECAPTATÒRIA

Article 13 TRLFPC

- Per efectuar la recaptació dels tributs i dels altres ingressos de dret públic, l'administració financera de la Generalitat gaudeix de les prerrogatives legalment establertes i actua d'acord amb els procediments administratius corresponents.
- Les certificacions de descobert acreditatives de deutes tributaris i d'altres ingressos de dret públic, lliurades pels funcionaris o funcionàries competents segons els reglaments, són títols suficients per a iniciar la via de constrenyiment i tenen la mateixa força executiva que la sentència judicial per a procedir contra els béns i els drets dels deutors. A aquests efectes, l'inici de la via de constrenyiment merita pels deutes de dret públic no tributaris els mateixos recàrrecs que s'estableixin amb caràcter general en la normativa tributària.

PROCEDIMENT DE REINTEGRAMENT DE SUBVENCIONS FASE RECAPTATÒRIA

- RECAPTACIÓ EN PERIODE VOLUNTARI
- RECAPTACIÓ EN PERIODE EXECUTIU
 - CONVENI ENTRE L'AEAT I LA GENERALITAT DE CATALUNYA.

ACTUACIONS DE CONSULTA I INVESTIGACIÓ DE L'AEAT

- CONSULTA DE LES BASES DE DADES PROVINCIALS I NACIONALS
- INVESTIGACIÓ REGISTRAL I CADASTRAL
- EMBARGAMENT DE COMPTES BANCARIS OBERTS A ENTITATS FINANCERES
- EMBARGAMENT DE DEVOLUCIONS TRIBUTÀRIES I PAGAMENTS PRESSUPOSTARIS
- EMBARGAMENT DE SOUS, SALARIS I PENSIONS

INFRACCIONS I SANCIONS

– PROCEDIMENT DE REINTEGRAMENT

FINALITAT REPOSAR A LA HISENDA PÚBLICA
ELS FONS NO UTILITZATS O UTILITZATS INDEGUDAMENT
PER BENEFICIARIS I COL-LABORADORS

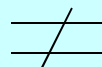

– PROCEDIMENT SANCIONADOR

FINALITAT DEPURAR RESPONSABILITATS
PER COMPORTAMENTS IL·LÍCITS
DE BENEFICIARIS I COL-LABORADORS,
INCLOENT A MÉS TERCERS RELACIONATS

UNA MATEIXA ACTUACIÓ POT DONAR LLOC A AMBDÓS PROCEDIMENTS
PERÒ NO SEMPRE EXISTEIX CONNEXIÓ

RESPONSABILITATS

– PENAL

Tribunals i jutjats penals

- Frau de subvencions
- Frau de fons comunitaris

– COMPTABLE .

DEIF o Govern possible (si infracció no constitutiva d'abast)
Tribunal de Cuentas de España (si infracció constitutiva d'abast)

- Naturalesa patrimonial reparadora
no sancionadora

– ADMINISTRATIVA

Òrgan administratiu

- Infraccions i sancions
de la LGS i TRLFPC

RESPONSABILITATS PENAL

LLEI Orgànica 10/1995 modificada

Artículo 308.[Fraude de subvenciones públicas]

- El que obtenga una subvención, desgravación o ayuda de las Administraciones públicas de más de 80.000 euros falseando las condiciones requeridas para su concesión u ocultando las que la hubiesen impedido, será castigado con la pena de prisión de uno a cuatro años y multa del tanto al séxtuplo de su importe.
- Las mismas penas se impondrán al que, en el desarrollo de una actividad subvencionada con fondos de las Administraciones públicas cuyo importe supere los 80.000 euros, incumpla las condiciones establecidas alterando sustancialmente los fines para los que la subvención fue concedida.
- Además de las penas señaladas, se impondrá al responsable la pérdida de la posibilidad de obtener subvenciones o ayudas públicas y del derecho a gozar de beneficios o incentivos fiscales o de la Seguridad Social durante un período de tres a seis años.
- Quedará exento de responsabilidad penal, en relación con las subvenciones, desgravaciones o ayudas a que se refieren los apartados primero y segundo de este artículo, el que reintegre las cantidades recibidas, incrementadas en un interés anual equivalente al interés legal del dinero aumentado en dos puntos porcentuales, desde el momento en que las percibió, antes de que se le haya notificado la iniciación de actuaciones de inspección o control en relación con dichas subvenciones, desgravaciones o ayudas o, en el caso de que tales actuaciones no se hubieran producido, antes de que el Ministerio Fiscal, el Abogado del Estado o el representante de la Administración autonómica o local de que se trate interponga querrela o denuncia contra aquél dirigida.
- La exención de responsabilidad penal contemplada en el párrafo anterior alcanzará igualmente a dicho sujeto por las posibles falsedades instrumentales que, exclusivamente en relación a la deuda objeto de regularización, el mismo pudiera haber cometido con carácter previo a la regularización de su situación.

**RESPONSABILITATS
PENAL
LLEI Orgànica 10/1995 modificada**

Artículo 309.[Obtención indebida de fondos de los presupuestos generales de las Comunidades]

- **El que obtenga indebidamente fondos de los presupuestos generales de la Comunidad Europea u otros administrados por ésta, en cuantía superior a 50.000 euros, falseando las condiciones requeridas para su concesión u ocultando las que la hubieran impedido, será castigado con la pena de prisión de uno a cuatro años y multa del tanto al séxtuplo de la citada cuantía.**

Artículo 306.[Fraude a los presupuestos generales de las Comunidades Europeas]Ver redacciones

- **El que por acción u omisión defraude a los presupuestos generales de la Comunidad Europea u otros administrados por ésta, en cuantía superior a 50.000 euros, eludiendo el pago de cantidades que se deban ingresar, o dando a los fondos obtenidos una aplicación distinta de aquella a que estuvieren destinados, será castigado con la pena de prisión de uno a cuatro años y multa del tanto al séxtuplo de la citada cuantía.**

RESPONSABILITATS
Comptable
Llei General Pressupostària 47/2003

Article 176.

Les autoritats i altre personal al servei de les entitats que preveu la Llei que per dol o culpa greus adoptin resolucions o duguin a terme actes amb infracció de les disposicions d'aquesta Llei, estan obligats a indemnitzar la hisenda pública estatal o, si s'escau, la respectiva entitat pels danys i perjudicis que siguin conseqüència d'aquells, amb independència de la responsabilitat penal o disciplinària que els pugui correspondre

RESPONSABILITATS

Comptable

Llei General Pressupostària 47/2003

Article 177.

Fets que poden generar responsabilitat patrimonial. Infraccions.

- a) Haver incorregut en apropiació o malversació en l'administració dels fons públics.
- b) Administrar els recursos i altres drets de la hisenda pública estatal sense subjectar-se a les disposicions que en regulen la liquidació, recaptació o ingrés al Tresor.
- c) Comprometre despeses, liquidar obligacions i ordenar pagaments sense crèdit suficient per realitzar-los o amb infracció del que disposa aquesta Llei o la de pressupostos que sigui aplicable.
- d) Donar lloc a pagaments reintegrables, de conformitat amb el que estableix l'[article 77](#) d'aquesta Llei.
- e) No justificar la inversió dels fons als quals es refereixen els [articles 78](#) i [79](#) d'aquesta Llei i la Llei general de subvencions.
- f) Qualsevol altre acte o resolució amb infracció d'aquesta Llei, quan concorrin els supòsits establerts a l'[article 176](#) d'aquesta Llei.

Les infraccions tipificades donen lloc, si s'escau, a l'obligació d'indemnitzar que estableix l'article anterior.

RESPONSABILITATS

Comptable

Llei General Pressupostària 47/2003

Article 180. Òrgan competent i procediment.

En el cas del paràgraf a) de l'apartat 1 de l'[article 177](#) d'aquesta Llei, la responsabilitat s'ha d'exigir pel Tribunal de Comptes mitjançant l'oportú procediment de reintegrament per apropiació de conformitat amb el que estableix la legislació específica.

En els casos que descriuen els paràgrafs b) a f) de l'apartat 1 de l'article 177 d'aquesta Llei, i sense perjudici de donar coneixement dels fets al Tribunal de Comptes als efectes que preveu l'article 41, apartat 1, de la Llei orgànica 2/1982, la responsabilitat s'ha d'exigir en un expedient administratiu instruït a l'interessat.

L'acord d'incoació, el nomenament d'instructor i la resolució de l'expedient corresponen al Govern quan es tracti de persones que, de conformitat amb l'ordenament vigent, tinguin la condició d'autoritat, i en els altres casos al ministre d'Hisenda.

Les competències atribuïdes al ministre d'Hisenda, corresponen al de Treball i Afers Socials, en les responsabilitats relatives a les entitats que integren el sistema de la Seguretat Social.

La resolució que, amb l'informe previ del servei jurídic de l'Estat o, si s'escau, de la Seguretat Social, posi fi a l'expedient tramitat amb audiència dels interessats, s'ha de pronunciar sobre els danys i perjudicis causats als béns i els drets de la hisenda pública estatal o, si s'escau, de l'entitat, en què s'imposi als responsables l'obligació d'indemnitzar en la quantia i en el termini que es determini.

La resolució pot ser objecte de recurs davant la Sala de Justícia del Tribunal de Comptes en el termini de dos mesos a comptar de l'endemà de la notificació.

RESPONSABILITATS Comptable Real Decret 700/1988

EXPEDIENTS ADMINISTRATIUS DE RESPONSABILITAT COMPATBLE

ORIGEN

COMUNICACIÓ DE CAPS DELS PRESSUMPTES RESPONSABLES
INFORMES D'AUDITORIA I ALTRES ACTUACIONS DE LA INTERVENCIÓ GENERAL
INSPECCIONS DE SERVEIS
DENÚNCIA
ALTRES CAUSES QUE POSIN DE MANIFEST POSSIBLE INFRACCIÓ SUBJECTE A PROCEDIMENT

COMPETÈNCIA

GOVERN SI RESPONSABLE PRESSUMPTE TÉ CONDICIÓ D'AUTORITAT
CONSELLER DEIF EN ALTRE CAS

DESIGNACIONS

INSTRUCTOR
ADJUNTS A L'INSTRUCTOR
SI ES REQUEREIX, SECRETARIS

COMUNICACIÓ DE L'INCOACIÓ DE L'EXPEDIENT A TRIBUNAL DE COMPTES

POSSIBLES MESURES PROVISIONALS

COMUNICACIÓ A MINISTERI FISCAL SI LA PRESSUMPTE INFRACCIÓ POT ÉSSER CONSTITUTIVA DE DELICTE

DILIGÈNCIES I ACTUACIONS

DECLARACIÓ D'INCUPLATS

PLEC DE CÀRRECS I NOTIFICACIÓ A L'INCUPLAT PER AL·LEGACIONS

PRÀCTICA DE PROVES PROPOSADES PER L'INCUPLAT I AQUELLES QUE ESTIMI L'INSTRUCTOR

VISTA DE L'EXPEDIENT A L'INCUPLAT PER AL·LEGACIONS

PROPOSTA DE RESOLUCIÓ I NOTIFICACIÓ A L'INCUPLAT PER AL·LEGACIONS

RESOLUCIÓ DE L'EXPEDIENT

RECURS POSSIBLE DAVANT TCE

RESPONSABILITATS

Comptable

LLEI Parlament Catalunya 6/1984 modificada
i Llei Orgànica 2/1982 modificada

- **Responsabilitat comptable és aquella en què incorren els qui tenen a càrrec seu el maneig de cabals públics i que, per culpa o negligència greus i amb actuacions contràries a la Llei, provoquin un perjudici econòmic a les administracions públiques.**

L'objectiu que es persegueix és que el responsable rescabali l'Administració pública del perjudici que ha causat amb la seva actuació irregular.

- **L'enjudiciament de la responsabilitat comptable és competència exclusiva del Tribunal de Comptes. Ara bé, les denúncies al Tribunal de Comptes poden tramitar-se a través de la Sindicatura de Comptes.**

El Tribunal de Comptes pot delegar de forma discrecional i específica en la Sindicatura de Comptes la instrucció de les actuacions prèvies a l'exigència de responsabilitat comptable, destinades a:

- **determinar el presumpte responsable,**
- **fer una quantificació provisional del menyscapte produït, i**
- **prendre les mesures cautelars adients per garantir la indemnització deguda.**

INFRACCIONS I SANCIONS

– ARTICLES 52 A 58 LGS BÀSICS

INFRACCIONS

– ARTICLES BÀSICS SOBRE SANCIONS

59 CLASSES

65 PRESCRIPCIÓ D'INFRACCIONS I SANCIONS

67 PROCEDIMENT SANCIONADOR

68 EXTINCIÓ DE RESPONSABILITAT

69 RESPONSABILITATS

INFRACCIONS I SANCIONS
article 52 LGS bàsic

**Concepte d'infracció administrativa
en matèria de subvencions i ajuts**

**les accions i omissions, doloses o culposes,
tipificades i sancionades en la llei,
fins i tot a títol de simple negligència.**

INFRACCIONS I SANCIONS

Article 53 LGS bàsic

Responsables

Són responsables de les infraccions administratives en matèria de subvencions i ajuts, les persones físiques o jurídiques, públiques o privades, així com els ens sense personalitat, que per acció o omissió incorrin en els supòsits tipificats com infraccions en la Llei i, en particular, les següents:

- **Els beneficiaris de subvencions o ajuts, així com els membres de les persones o entitats contemplades a a la Llei, en relació amb les activitats subvencionades o protegides que s'haguessin compromès a realitzar.**
- **Les entitats col·laboradores.**
- **El representant legal dels beneficiaris de subvencions o ajuts que no tinguin capacitat d'obrar.**
- **Les persones o entitats relacionades amb l'objecte de la subvenció o ajut o la seva justificació, obligades a prestar col·laboració i facilitar quanta documentació que els hi sigui requerida en compliment del disposat en la Llei.**

INFRACCIONS I SANCIONS

Article 54 LGS bàsic

Supòsits d'exempció de responsabilitat

Les accions o omissions tipificades en la Llei no donen lloc a responsabilitat per infracció administrativa en matèria de subvencions i ajuts en els següents supòsits:

- **Quan es realitzin per persones que no tenen capacitat d'obrar.**
- **Quan concorrin causes de força major.**
- **Quan derivin d'una decisió col·lectiva, per a aquells que haguessin salvat el seu vot o no haguessin assistit a la reunió.**

INFRACCIONS I SANCIONS

Article 55 LGS bàsic

Concurrència d'actuacions amb l'ordre jurisdiccional penal

En els supòsits en els quals la conducta pogués ser constitutiva de delictes,

l'òrgan corresponent ha de passar el tant de culpa a la jurisdicció competent

i s'ha d'abstenir de seguir el procediment sancionador mentre l'autoritat judicial:

- no dicti sentència ferma,**
- tingui lloc el sobreseïment o l'arxiu de les actuacions**
- o es produeixi la devolució de l'expedient pel Ministeri Fiscal.**

La pena imposada per l'autoritat judicial exclou la imposició de sanció administrativa.

De no haver-se estimat l'existència de delictes, l'òrgan competent ha d'iniciar o continuar l'expedient sancionador amb base en els fets que els tribunals hagin considerat provats.

INFRACCIONS I SANCIONS

Article 56 LGS bàsic

Constitueixen **infraccions lleus** els incompliments de les obligacions recollides en la Llei i en les bases reguladores de subvencions i ajuts quan no constitueixin infraccions greus o molt greus i no operin com element de graduació de la sanció.

En particular, constitueixen infraccions lleus les següents conductes:

La presentació fora de termini dels comptes justificatius de l'aplicació donada als fons percebuts.

La presentació de comptes justificatius inexactes o incomplets.

L'incompliment de les obligacions formals que, no estant previstes de forma expressa en la resta de paràgrafs d'aquest article, siguin assumides com conseqüència de la concessió de la subvenció o ajut.

L'incompliment d'obligacions d'índole comptable o registral, en particular:

- . La inexactitud o omisió d'una o diverses operacions en la comptabilitat i en els registres legalment exigits.
- . L'incompliment de l'obligació de portar o conservar la comptabilitat, els registres legalment establerts, els programes i arxius informàtics que els serveixin de suport i els sistemes de codificació utilitzats.
- . La realització de comptabilitats diverses que, referides a una mateixa activitat i exercici econòmic, no permetin conèixer la veritable situació de l'entitat.
- . La utilització de comptes amb significat diferent del que els correspon, segons la seva naturalesa, que dificulti la comprovació de la realitat de les activitats subvencionades.

L'incompliment de les obligacions de conservació de justificants o de documents equivalents

.L'incompliment per part de les entitats col·laboradores de les obligacions establertes en la Llei que no es prevegin de forma expressa a la resta d'apartats d'aquest article.

La resistència, obstrucció, excusa o negativa a les actuacions de control financer. S'entén que existeixen aquestes

circumstàncies quan el responsable de les infraccions administratives en matèria de subvencions i ajuts, degudament notificat a l'efecte, hagi realitzat actuacions tendents a dilatar, entorpir o impedir les actuacions del personal de la Intervenció General en l'exercici de les funcions de control financer. Entre altres, constitueixen resistència, obstrucció, excusa o negativa les següents conductes:

- . No aportar parcialment o no facilitar l'examen de documents, informes, antecedents, llibres, registres, fitxers, justificants, assentaments de comptabilitat, programes i arxius informàtics, sistemes operatius i de control i qualsevol altre dada objecte de comprovació sol·licitats, un cop reiterada la sol·licitud.
- . No atendre algun requeriment.
- . La incompareixença, llevat causa justificada, al lloc i temps assenyalat.
- . Negar o impedir indegudament l'entrada o permanència en locals de negoci i altres establiments o llocs en els quals hi hagi indicis probatoris per a la correcta justificació dels fons rebuts pel beneficiari o l'entitat col·laboradora o de la realitat i regularitat de l'activitat subvencionada.
- . Les coaccions al personal controlador que realitzi el control financer. L'incompliment de l'obligació de col·laboració per part de les persones o entitats a les quals es refereix aquesta Llei, quan d'això es derivi la impossibilitat de contrastar la informació facilitada pel beneficiari o l'entitat col·laboradora. Les altres conductes tipificades com infraccions lleus en la normativa de la Unió Europea en matèria de subvencions i ajuts.

INFRACCIONS I SANCIONS

Article 57 LGS bàsic

Constitueixen **infraccions greus** les següents conductes:

L'incompliment de l'obligació de comunicar a l'òrgan concedent o a l'entitat col·laboradora l'obtenció de subvencions, ajuts, ingressos o recursos per a la mateixa finalitat,

L'incompliment de les condicions establertes alterant substancialment les finalitats per les que la subvenció o ajut va ser concedit.

La falta de justificació de destí donat als fons rebuts una vegada transcorregut el termini establert per a la seva presentació.

L'obtenció de la condició d'entitat col·laboradora falsejant els requisits requerits a les bases reguladores de la subvenció o ajut o ocultant els que l'haguessin impedit.

L'incompliment per part de l'entitat col·laboradora de l'obligació de verificar, en el seu cas, el compliment i efectivitat de les condicions o requisits determinants per a l'atorgament de les subvencions i ajuts, quan se'n derivi l'obligació de reintegrament.

Les altres conductes tipificades com infraccions greus en la normativa de la Unió Europea en matèria de subvencions i ajuts.

INFRACCIONS I SANCIONS

Artíclel 58 LGS bàsic

Constitueixen **infraccions molt greus** les següents conductes:

L'obtenció d'una subvenció o ajut falsejant les condicions requerides per a la seva concessió o ocultant les que l'haguessin impedit o limitat.

La no aplicació, en tot o en part, de les quantitats rebudes a les finalitats per als que la subvenció va ser concedida.

La resistència, excusa, obstrucció o negativa a les actuacions de control, quan d'això es derivi la impossibilitat de verificar l'ús donat als fons percebuts, o el compliment de la finalitat i de la realitat i regularitat de les activitats subvencionades, o la concurrència de subvencions, ajuts, ingressos o recursos per a la mateixa finalitat, procedents de qualssevol Administració o ens públics o privats,

La falta de lliurament, per part de les entitats col·laboradores, quan així s'estableixi, als beneficiaris dels fons rebuts d'acord amb els criteris previstos a les bases reguladores de la subvenció o ajut.

Les altres conductes tipificades com infraccions molt greus en la normativa de la Unió Europea en matèria de subvencions.

INFRACCIONS I SANCIONS

Article 59 LGS bàsic

Classes de sancions

- **Les infraccions en matèria de subvencions es sancionen mitjançant la imposició de sancions pecuniàries i, quan procedeixi, de sancions no pecuniàries.**

- **Les sancions pecuniàries poden consistir en multa fixa o proporcional. La sanció pecuniària proporcional s'aplica sobre la quantitat indegudament obtinguda, aplicada o no justificada. La multa fixa està compresa entre 75 i 6.000 euros i la multa proporcional pot anar del tant al triple de la quantitat indegudament obtinguda, aplicada o no justificada o, en el cas d'entitats col·laboradores, dels fons indegudament aplicats o justificats. La multa pecuniària és independent de l'obligació de reintegrament prevista en la Llei i per al seu cobrament resulta igualment d'aplicació el règim jurídic previst per als ingressos de dret públic en la Llei de Finances Públiques de Catalunya.**

- **Les sancions no pecuniàries, que es poden imposar en cas d'infraccions greus o molt greus, poden consistir en:**
 - **Pèrdua durant un termini de fins a cinc anys de la possibilitat d'obtenir subvencions, ajuts i avals de la Generalitat de Catalunya o altres ens públics depenents o vinculats.**
 - **Pèrdua durant un termini de fins a cinc anys de la possibilitat d'actuar com a entitat col·laboradora en relació amb les subvencions i ajuts regulats en aquesta Llei.**
 - **Prohibició durant un termini de fins a cinc anys per contractar amb la Generalitat de Catalunya i les seves entitats depenents o vinculades.**

INFRACCIONS I SANCIONS

Article 65 LGS bàsic

Prescripció d'infraccions i sancions

Les infraccions prescriuen en el termini de quatre anys a comptar des del dia en què la infracció s'hagués comès.

Les sancions prescriuen en el termini de quatre anys a comptar des del dia següent a aquell en el qual hagués adquirit fermesa la resolució per la que es va imposar la sanció.

El termini de prescripció s'interromp conforme a l'establert en aquesta matèria en la normativa reguladora del Procediment Administratiu Comú.

La prescripció s'aplica d'ofici, sens perjudici de que pugui ésser sol·licitada la seva declaració per l'interessat.

INFRACCIONS I SANCIONS

Article 67 LGS bàsic

Procediment sancionador

La imposició de les sancions en matèria de subvencions s'efectua mitjançant un expedient administratiu en el que, en tot cas, es dona audiència a l'interessat abans de dictar-se l'acord corresponent i que es tramita conforme al disposat en la normativa general que regula els Procediments Administratius.

El procediment s'inicia d'ofici, per l'òrgan concedent com a conseqüència, de l'actuació de comprovació desenvolupada per l'òrgan concedent o per l'entitat col·laboradora, així com de les actuacions de control financer previstes en aquesta Llei.

En el supòsit de les infraccions derivades de la resistència, obstrucció, excusa o negativa a les actuacions de control financer, el conseller d'Economia i Finances pot iniciar el procediment sancionador corresponent.

Els acords d'imposició de sancions posen fi a la via administrativa.

INFRACCIONS I SANCIONS

Article 68 LGS bàsic

Extinció de la responsabilitat derivada de la comissió d'infraccions

La responsabilitat derivada de les infraccions s'extingeix pel pagament o compliment de la sanció o per prescripció o per mort.

INFRACCIONS I SANCIONS

Article 69 LGS bàsic

Responsabilitats

Responen solidàriament de la sanció pecuniària els membres, partícips o cotitulars de les entitats, en proporció amb les seves respectives participacions, quan es tracti de comunitats de béns o qualsevol altre tipus d'unitat econòmica o patrimoni separat.

Responen subsidiàriament de la sanció pecuniària els administradors de les societats mercantils, o aquells que ostentin la representació legal d'altres persones jurídiques, d'acord amb les disposicions legals o estatutàries que els resultin d'aplicació, que no realitzin els actes necessaris que siguin de la seva incumbència per al compliment de les obligacions infringides, adoptin acords que facin possibles els incompliments o consentin el dels qui en depenguin.

En el cas de societats o entitats dissoltes i liquidades en les que la Llei limita la responsabilitat patrimonial dels socis, partícips o cotitulars, les sancions pendents es transmetran a aquests, que quedaran obligats solidàriament fins al límit del valor de la quota de liquidació que se'ls hagués adjudicat o se'ls hagués hagut d'adjudicar.

En el cas de societats o entitats dissoltes i liquidades en les que la Llei no limita la responsabilitat patrimonial dels socis, partícips o cotitulars, les sancions pendents es transmetran a aquests, que quedaran obligats solidàriament al seu compliment.

INFRACCIONS I SANCIONS

Article 102 TRLFPC

(apartat 4 derogat per article 65 LGS sobre prescripció)

Les infraccions administratives es sancionen d'acord amb la classificació següent

a) Infraccions molt greus.

Primer. Multa del doble al triple de la quantitat indegudament obtinguda o aplicada o, en el cas d'una entitat col·laboradora, dels fons rebuts. En el cas d'un tercer, multa de fins a la quantitat obtinguda pel beneficiari o beneficiària.

Segon. Pèrdua pel beneficiari o beneficiària, per l'entitat col·laboradora i pels tercers, del dret a obtenir subvencions de la Generalitat, de les seves entitats autònomes i del seu sector públic durant el període de tres a cinc anys, i també, i durant el mateix període, pèrdua del dret a ésser designats entitat col·laboradora.

Tercer. Prohibició durant el període de tres a cinc anys per a contractar amb l'Administració de la Generalitat, les seves entitats autònomes i el seu sector públic.

b) Infraccions greus:

Primer. Multa de fins al doble de la quantitat indegudament obtinguda o, en el cas d'una entitat col·laboradora, dels fons rebuts. En el cas d'un tercer, multa de fins a la quantitat obtinguda pel beneficiari o beneficiària.

Segon. Pèrdua pel beneficiari o beneficiària, per l'entitat col·laboradora i pels tercers, del dret a obtenir subvencions de la Generalitat, de les seves entitats autònomes i del seu sector públic durant el període d'un any a tres anys, i també, i durant el mateix període, pèrdua del dret a ésser designats entitat col·laboradora.

Tercer. Prohibició durant el període d'un any a tres anys per a contractar amb l'Administració de la Generalitat, les seves entitats autònomes i el seu sector públic.

c) Infraccions lleus:

Primer. Multa d'una quantitat igual a la percebuda indegudament o a la de l'import de la quantitat no justificada o, en el cas d'una entitat col·laboradora, dels fons percebuts.

Segon. Pèrdua pel beneficiari, per l'entitat col·laboradora i pels tercers, del dret a obtenir subvencions de la Generalitat, de les seves entitats autònomes i del seu sector públic durant el període d'un any, i també, durant el mateix període, pèrdua del dret a ésser designats entitat col·laboradora.

Tercer. Prohibició, durant el període d'un any per a contractar amb l'Administració de la Generalitat, les seves entitats autònomes i el seu sector públic.

Per a la imposició de les sancions anteriors cal atendre a:

a) L'existència d'intencionalitat o reiteració.

b) La naturalesa dels perjudicis causats.

Les sancions establertes són independents de l'exigència a l'infractor de l'obligació de reintegrament establerta per aquesta Llei.

Les resolucions fermes per les quals s'imposin sancions s'han de notificar, i si escau publicar en el Diari Oficial de la Generalitat de Catalunya, en les condicions i en els supòsits establerts per la Llei 30/1992.

INFRACCIONS I SANCIONS

Article 105 TRLFPC

- En el cas d'ajuts finançats amb càrrec als fons comunitaris, el règim d'infraccions i sancions és l'establert per la reglamentació comunitària específica. Amb caràcter subsidiari, hi són aplicables les normes establertes per aquesta Llei.
- Les sancions imposades en aplicació dels preceptes de la normativa comunitària, quan així s'estableixi, són imputables als fons estructurals corresponents.